

Yazılı izili ocuk ergisi

1 Mayıs 2021 Sayı: 2

KI PIR TI

İki ayda bir yayınlanır

ISSN 2757-8739

Öykü • Masal • Şiir • Kitap • Bilim • Bilmece • Söyleşi



“Yaşamak için, yaşatacaksın.”

Hayrettin Karaca

4 Nisan 1922 tarihinde Bandırma’da dünyaya geldi. Türk bilim insanı. Liseyi bitirdikten sonra ailesinin triko-örme işinin başına geçip onu ülkenin en başarılı sanayi kuruluşlarından biri haline getirdi. Yurtiçi ve yurtdışında gezdiği her yerden tohumlar topladı, botanik bahçelerini gezdi, çevreci kuruluşlarla bağlantılar kurdu. TEMA Vakfı’nın kurucularındandır. 20 Ocak 2020 tarihinde İstanbul’da vefat etti.

KI PIR TI

1 Mayıs 2021

Sayı: 2

içindekiler

Merhaba	Dilek Yılmaz.....	5
Öykü	Elif Bülbül.....	6
Söyleşi	Refika Başak Fındıkçioğlu.....	8
Masal	Nevzat Süer Sezgin.....	12
Kitaplığım	Filiz Gündoğan.....	14
Şiir	İlknur Erdoğan.....	17
Öykü	Bedia Korkmaz.....	18
Bir Karikatür, On Kelime		21
Araştırmaca	Esen Soydan Can.....	22
Origami	Turna Kuşu Yapalım.....	24
Şiir	Dilek Yılmaz.....	25
Balonları Sen Doldur	Hasan Karaca.....	26
Bilim Kurdu	Dilge Güney.....	28
Masalı Sen Tamamla	Ayfer Demirtaş.....	30
Deyimler Bulmacası	Nalan Yılmaz.....	33
Şiir	Sevin Sezgin.....	34
Şiir	Ebru Köfter.....	35
Kamishibai	Yusuf Çağlayan.....	36
Keselim-Biçelim	Hasan Karaca.....	38
Öykü	Gönül Çatalcalı.....	40
Çekmece	Ece Kanber.....	42
Öykü	Sakine Çavdar.....	44
Öykü	Emek Yalın Orhon.....	46
Çözmece		49
Sizden Gelenler	Kader Varlık.....	50

KIPIRTI

Yazılı Çizili Çocuk Dergisi

Genel Yayın Yönetmeni:

Dilek Yılmaz

Grafik Tasarım:

Hasan Karaca

Yayın Kurulu:

Başak Fındıkçioğlu

Dilek Yılmaz

Elif Bülbül

Elif Çelebi

Filiz Gündoğan

Hasan Karaca

Nevzat Süer Sezgin

Osman Torun

Serap Şahin

Yusuf Çağlayan

İletişim:

kipirticocuk@gmail.com

Kıpırtı Çocuk Dergisi'nde

yayımlanan tüm eserlerin

sorumluluğu yazarlarına aittir.

Dergide yayımlanan yazılardan

kaynak belirtilmek koşuluyla alıntı

yapılabilir.

©2021, Yakın Kitabevi

Her hakkı saklıdır.

Yayımcı: Yakın Kitabevi

İmtiyaz Sahibi: Levent Salıcı

Kıpırtı Çocuk Dergisi; Eksi 18

Edebiyat Topluluğu'nun katkılarıyla

hazırlanmaktadır.

ISSN 2757-8739



Dilek Yılmaz

Yeniden merhaba...

İlk sayımızla ilgili öyle güzel yorumlar aldık ki hepimize çok teşekkür ediyoruz. Şimdi okuduğunuz ikinci sayımızı içimizdeki mutluluk kelebeklerinin dansı eşliğinde hazırladık. Baharın coşkusunu taşıyan dopdolu bir içerik oldu. Nasıl olmasın ki? Çevrenize bakın, ağaçlar çoktan çiçeklerini açtı bile...

Çok zor bir yıl geçirdik kabul ediyoruz. Ama iyi bir gözlemciyse çevremizdeki yaşamın devam ettiğini görebiliriz. Doğayı tanıyan, sınırlarını ve dengelerini bilen, ona temas eden her birey onun bir parçası olduğunu hisseder. Günümüzde buna “Ekolojik Okuryazarlık” deniyor. Bize olağan gelen seçimlerin doğal yaşamı nasıl etkilediğinin farkında olursak ancak onu koruyabiliriz.

Çevre Mühendisleri 5 Haziran’ı “Çevre Günü” olarak kutlamak yerine “Ekolojik Yıkımla Mücadele Haftası” olarak hatırlamamız için bizleri uyarıyor. Yüz binlerce yıl içinde oluşan canlı türleri yaşadığımız son yirmi otuz yıl içinde hızla yok olmaya başladı.

Bu konuda en büyük sorumluluk yetişkinlere düşüyor. İnsanın bütün diğer

canlılar gibi doğanın sadece bir parçası olduğunu fark etmeleri gerekiyor. Sizlerin de bu konuda büyüklerinizi sürekli uyaracağınıza inanıyoruz. Biz de yeni sayımızda büyük bir bölümü “Doğa”ya ayırdık.

Bu sayımızda çokça hikâye, masal ve şiire yer verdik. Kuklaların nasıl yapıldığını merak edersiniz değil mi? Bu konuda da harika bir röportaj hazırladık. Belki kendi kuklanızı yapmak için size fikir verebilir. Dergimizde bir karikatür de yer alıyor. Hem de altında ilginizi çekeceğini düşündüğümüz yaratıcı bir etkinlikte birlikte. Sevgili karikatürist Muammer Olcay’ı aldığı uluslararası ödül için kutluyor, desteği için teşekkür ediyoruz.

Sizden gelenleri de unutmadık. İlk sayımızda olduğu gibi yine katılımlarınızı bekliyoruz. Yaptığımız etkinlikleri sosyal medya hesaplarımızda paylaşmaya devam edeceğiz. Son olarak tüm içeriğimizi YouTube hesabımızdan dinleyebileceğinizi de hatırlatmak istiyorum.

Bir sonraki sayımızda tekrar buluşmak dileğiyle, hoşça kalın.



Elif Bülbül

Ömer Amca'nın Yeşil Evi

Kırk sene önce çocuktum. İstanbul'un eski mahallelerinden birinde otururken tek eğlencem okuldan sonra sokakta oyun oynamaktı. Bahar ayında ilk defa dışarı çıkan danalar gibi zıplayarak geldiğim apartman kapısına, çantamı üçlük atış yaparak fırlatırdım. Annemin akşam beni yine fırçalayacağını umursamadan ip atlama ve seksekte, Guinness Rekorlar Kitabı'na girmek için çabalardım. Üstüm başım kir içinde eve girdiğimde annemin buhar olup uçan laflarıyla banyo yapardım. Açlıktan çıldırılmış halde önüme geleni ağzıma tıktırırken bir yandan da karşı evin sahibi Ömer Amca'yı izlerdim.

Üç katlı evinin bahçesine kocaman bir tank kondurmuştu. O zamanlar su kesintisi çok olurdu. Babam, su tankı koymakla akıllıca bir şey yaptığını söylerdi. Böylece ektiği bitkilerle büyük meyve ağaçlarını rahatlıkla sularmış. Hiç unutmam annem de, "Mahalle susuzluk içindeyken bahçe sulama da neymiş!" diyerek söylenirdi. Benim asıl dikkatimi çekense, bu adamın tulumunu hiç çıkarmamasıydı. Dev tanktan çıkan büyük boruyu duvarın üstünden üçüncü kata taşımıştı. Çok merak etmişim, acaba orada da bitki yetiştiriyor muydu? Ömer Amca çılğın biri olmalıydı.

Öğretmenimin verdiği "Su Tasarrufu" konulu ödevi fırsat bilerek Ömer Amca'nın evine gitmeye karar verdim. Biz burada susuzluk çekerken onun tonlarca suyu çiçeklere harcaması hiç de doğru değildi. Babamın ricasıyla bana evini ve bahçesini açtı. Biraz sitemkâr bir tavırla "Sizce de çok su harcamıyor musunuz?" dedim. Güldü ve anlatmaya başladı. Meğer tankta biriken su tuvaletten atılan pis suymuş. Burada bir süre bekledikten sonra, katı ve sıvı olarak ikiye ayrılırmış. Sıvı kısmından

çıkan bir boru ile su sığ bir dikdörtgen kaba dökülüyordu. Üstündeki kapağın hemen altına monte ettiği upuzun bir lambası vardı. Bu mikrop öldürücü bir ışık veriyormuş. Sonra içindeki su bitkilerin köklerine akıtılıyordu.

Üçüncü kattaki harika botanik bahçesini de, o zamanlar pek bilinmeyen "damlatmalı sulama" yöntemiyle yapmış. İçine girince şaşkınlığım ve hayranlığım iyice artmıştı. Labirent gibi dizdiği tahta rafların üzerinde, bir metre karelik leğenlerde yüzen çiçeklerin adı Nilüfermiş. Fısıldaşır gibi birbirine sokulmuş olan Japon şemsiyelerini görünce neden bu ismi aldıklarını anlamıştım. Ayrık otları, su makası ve yıldız çiçeğini birbirlerine karışmış halde ilk defa orada gördüm. Onları sanki kızlarıymış gibi bana tek tek tanıtmıştı. Bir ara büyüttüğü yeni bir bitkinin köklerini kontrol etmek için çıplak parmaklarını dibine sokmuştu. Ne suyu olduğunu hatırlayıp, "Eldiven tak Ömer Amca, pistir o, hasta olursun" dedim. Bir an içime annem kaçmış gibi hissettim. Ömer Amca, "Beni tanır bunlar kızım, bana bir şey olmaz.", demişti, gülmüştük. Ama gerçekten içerisi çok kötü kokuyordu. Sonra beni daha kokulu bir yere götürdü. Arka bahçede ev gübresi yapmış. Bunu verince bitkiler bayram etmiş. Bense burnumu kapayıp çabucak ön bahçeye kaçmıştım.

Orada erik ağacının altındaki büyük kutuyu işaret etmişti. Üçlü koltuk büyüklüğünde, eski püskü sineklikleri tahtaya çakarak yaptığı üstü kapaklı bir sandık gibiydi. Sebze, meyve, yumurta kabukları, kuru yaprak, ot ve çay atıklarını içine döküyormuş. Nemli tutup arada bir karıştırınca yaklaşık bir ayda mutfak çöpleri toprağa dönüşüyormuş. Onu da büyük ağaçların ve fidelerin dibine gübre olarak



döküyormuş. Çok şaşırmıştım. Çöplerin bu kadar faydalı olacağı o zaman hiç aklıma gelmezdi.

Evinde gördüklerimi yazıp öğretmenime verdiğimde en yüksek notu ben almıştım. Sınıfın en çalışkanı Ayça'yı bile geçmiştim. Ödev sayesinde tanıştığım Ömer Amca'ya sonraki günler daha sık gittim. Bahçesinin eğimli kısmına yatay oluklar açıp başka bitkiler ekmesine yardım ettim. Yıllar geçti, bana ilham veren Ömer Amca sayesinde çevre mühendisi oldum. Bu arada hem ona yardım etmeye, hem de öğrendiklerimle

yeni projeler yapmaya devam ettim. Ömer Amca hayattayken şehirde ün salmıştı. Onun yaptıklarını görmeye bir sürü öğrenci gelirdi. Çocuklarının bu yeşil evi korumaya almasına çok sevinmiştim. Artık yanımızda olmasa da çalışmalarını herkes görmeliydi. Ailesinin izniyle kaldığı yerden evi gezdirmeye devam ettim. Şimdilerde sadece okullar değil turistler de gelmeye başladı. Babamla annem buraya bağlanıp kaldığını söylüyor. "Ömer Amca'nın Yeşil Evi" başkalarının da ufkunu açacaksa ben de bu evde kök salmaya razıyım.

R. Başak
Fındıkçioğlu

Günümüz kukla ustalarından Suat Ünverdi



Binlerce yıldır devam eden, yediden yetmişe herkesin ilgisini çeken kukla sanatının günümüz temsilcilerinden Suat Ünverdi, öğretmenliğin yanında kuklacı olarak da çocukların dünyasını renklendiren bir sanatçı. Kendi yaptığı kuklalarıyla bir sanatı tüm yönleriyle yaşatmaya çalışan Suat abi ile kendi atölyesinde sohbet ettik.

RBF: Çok ilgi çekici, eğlenceli bir mesleğiniz var. Nasıl başladınız?

Suat Ünverdi: Üniversitede Resim öğretmenliği bölümünü okurken tiyatro ile ilgileniyordum. Mezun olunca bir süre ara verdim. Ancak birlikte tiyatro yaptığım bir arkadaşım, kukla tiyatrosu yapma fikriyle geldi. Bu beni çok heyecanlandırdı ve hemen çalışmalara başladık.

RBF: Kukla ile nasıl tanıştınız? Gördüğünüz ilk kuklayı hatırlıyor musunuz?

Suat Ünverdi: Çok küçükken herhalde kuklayla temasım olmuştur ama net olarak hatırladığım Susam Sokağıdır. Herkes Hacivat ile Karagöz'ü artık biliyor. Hatta ortaoyun karakteri İbiş bile aynı zamanda bir el kuklası karakteridir. Çocukluğumda bunları da izleme fırsatım oldu.

RBF: İleride bu mesleği seçersek hangi okula gitmeliyiz?

Suat Ünverdi: Türkiye’de kukla yapımı, oynatımı üzerine bir lisans programı yok. Ancak güzel sanatlar fakültelerinde sahne tasarımı bölümünde kukla yapımı dersleri var. Ayrıca yurt dışında pek çok ülke bu konuda uzmanlaşmış. Oradan eğitim alma şansınız da var.

RBF: Şimdiye kadar pek çok kukla yapmışsınızdır. Kaç tane kuklanız var?

Suat Ünverdi: Hiç saymadım. Yaptığım kuklaların büyük kısmı benim değil. Devlet tiyatrolarına, özel tiyatrolara, belediyelere hatta kişilere özel kuklalar yaptım. Ayrıca pek çok çocukla kuklalar ürettik. Çocuk atölyelerinde her hafta için yeni bir tasarım yapıyordum. Bu tasarımların örnekleri bizde olmuyordu; ama atölyeye düzenli gelen çocuklar yaptıkları kuklaları saklamışlardı. Elbette kendi oyunlarını için yaptığım kuklarım bende ama onların da sayılarını bilmiyorum.

RBF: Hangi malzemelerden kukla yapıyorsunuz? En çok hangi malzemeyi kullanmayı seviyorsunuz?

Suat Ünverdi: Kukla için bir malzeme sınırı yok, her şey kukla olabiliyor. Örneğin bir çorap ya da bir pinpon topu kukla olabiliyor.



Çok yaratıcı bir alan. Benim için ahşap kullanmak çok keyif vericidir. Bir taraftan da en zor işlenen malzeme olduğunu söylemeliyim. Kukla yapımında en rahat işlenebilen malzeme sünger diyebiliriz. Sünger yapıştırılarak ya da işlenerek kuklaya dönüştürülebilir.

RBF: Kuklalar nasıl oynatılıyor?

Suat Ünverdi: Pek çok kukla biçimi var. İpli kukla, el kuklası, çomak kukla vb. Bazen bir fikir vardır; ondan yola çıkarak bir kukla yapılır ve o kuklanın becerisi yani nasıl hareket ettiği gösterinin kendisini şekillendirir. Bazen de oyunun metni nasıl bir kukla yapılacağını, nasıl sahneleneceğini yönlendirir. Hangi malzemeyi kullanacağım, bu hikayeyi hangi yöntemle anlatabilirim sorularının cevabı kukla tasarımını belirler.

RBF: Yaptığınız kuklaların bir kısmının sizde kaldığını söylediniz. Nerede saklıyorsunuz? Mesela evde duruyorsa birden onlarla karşılaşmak ya da



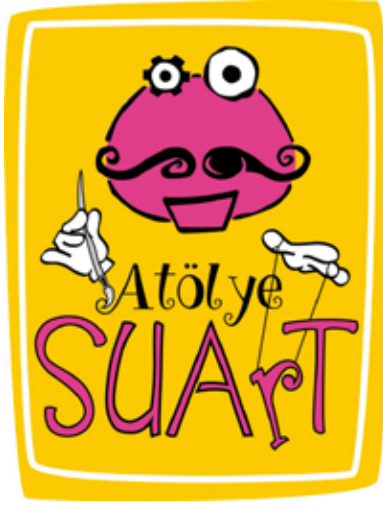

canlanabilecekleri fikri sizi korkutuyor mu? Kukladan korkan çocuk oldu mu hiç?

Suat Ünverdi: Kuklalar bir oyun için yapılmışsa onların kendi sandığı var, oyunun dekorları ile birlikte kuklalar sandık içerisinde durur. Atölyedeyseniz genellikle onlar için ayırdığım, raf, sahne vb yerde muhafaza ediliyorlar. Evimde de yapıp

astığım kuklalar var. Onların evime sıcaklık, renk kattığını düşünüyorum.

Kukla artık biraz daha rahat ulaşılabilen bir şey oldu ama bir süre önce bu kadar yaygın değildi. Çok fazla çocuk kuklayla temas etmediği için ne olduğuna dair bir fikirleri yoktu. Bazı oyunlarda bu nedenle korkan çocuklarla karşılaştığımız oldu; özellikle küçük yaş grubu etkilenebiliyor. Biz de oyun içerisinde onları rahatlatmak için farklı yollar buluyoruz.

RBF: Kukla bir oyuncak mıdır?

Suat Ünverdi: Bir kukla oyuncak değildir; ama herhangi bir oyuncak bir kuklaya dönüşebilir.

RBF: Bir gün işler değişse ve kuklalar insanları oynatıyor olsa nasıl hikâyeler anlatırlardı?

Suat Ünverdi: Çocukların çok geniş bir algı dünyası olduğu için bu soruyu onlara sorsak kim bilir ne güzel hikâyeler çıkar.

RBF: Hazır yapılmış, satılan kuklalar var. Bunlar için ne düşünüyorsunuz? Her kuklacı kendi kuklasını yapmak durumunda mı?

Suat Ünverdi: Hazır kuklalar tercih edilebilir. Oradaki küçük fark şu; bunu bir kukla tasarımcısı mı yaptı yoksa fabrikasyon bir tasarım mı? Bana kalırsa fabrikasyon tasarımlar çok da güzel gözüküyor, çok soğuklar. Bir eğitimci kullanacaksa bu kuklayı kendisi yapması, onu içselleştirmesi, nasıl kullanacağını öğrenmesi açısından daha avantajlıdır. Mutlaka kendisi yapması gerekiyor. Ben oyunlara tasarım yaptığım gibi talep edildiği zaman isteğe göre bir kukla tasarlayıp yapıyorum. Böylelikle kullanım amacına daha uygun kuklalar ortaya çıkıyor ve o kukla üstüne düşeni daha iyi yerine getiriyor.

RBF: Çocuklar yeni bir şeyleri keşfederken ona dokunmak, koklamak hatta bazen



tadına bakmak ister. Kuklalarınız böyle bir tanışmaya ne der?

Suat Ünverdi: Evet, oyunlarda çocuklar izledikleri kuklaları çok merak ediyorlar. Oyun esnasında büyük bir dikkatle izliyorlar. Oyun bittikten sonra herkes kuklaları görmek için sahneye koşuyor, dokunmak istiyorlar, sevmek istiyorlar, hatta ne güzel ki kendileri de denemek, oynatmak istiyor. Tadına bakan oldu mu hatırlamıyorum. Belki gözden kaçırdığımız olmuştur.

RBF: Kukla yapmak isteyenlere yardım ediyor musunuz? İlk olarak ne yapmalıyız?

Suat Ünverdi: Çocuklarla ve yetişkinlerle belli dönemlerde kukla yapım atölyeleri düzenliyorum. Benim tasarladığım kitleri ya

da farklı kukla yapım teknikleriyle birlikte üretiyoruz. Temel teknikleri öğrenerek daha sonra kendi kukla tasarımlarını da yapabiliyorlar.

Öğretmenlerle, anne babalarla, tiyatrcularla, kukla seven yetişkinlerle de daha ileri düzeyde atölyeler kurgulayarak kukla yapım atölyeleri düzenliyorum. İlk olarak kuklayı ne için istediğine karar vermek gerekiyor. Ondan sonrası biraz hayal kurmak, biraz da oyunbaz olmak.

RBF: Bu keyifli sohbet için size ve kuklalarınıza teşekkür ederiz. Umarız bir gün izleme şansımız da olur.



Nevzat Süer
Sezgin

YEŞİL BARIŞ MASALI

Bir varmış bir yokmuş, develer düzü severmiş.
Çiftçiler ekin ekermiş.
Yel üfürür, su götürür,
Yelkenliler dolaşmış denizde.
Dağda yaşayan bilir mi denizi görmeden?
Denizle benizi ayırır mı ki bilmeyen?
Ben deniz diyorum, o beniz anlıyor
Her sözü boşa dinliyor.
Ben diyorum balıkçılar balık tutar denizde
O söylüyor balık diye diye renk kalmadı benizde.
Üstelik köpeğe tasma, asmaya asma gerek.
Asmayı aşılalım, masalla başlayalım.
Ben bilirim, ben bilirim, ben tuhaf bir masal bilirim.
Ama nereden öğrendiğimi bilmem.
Çizgi filmde mi seyrettim, yoksa çizgi romanda mı gördüm?
Belki de bir kitapta okumuşumdur.
Çünküüü bu masalı bana kimse anlatmadı.
Neden mi?
Korktu da ondan.
Üzülürüm diye mi korktu, umutlanırım diye mi korktu,
Yoksaaa masallara inanmam diye mi korktu?
Bilemem...
İnanır mısınız, inanmaz mısınız onu da bilemem...

Çoookkk eski zamanlarda uzayda dünyamıza benzer bir gezegen varmış.
İlk zamanlarda insanlar, hayvanlar, bitkiler mutlu mutlu yaşarmış.
Ağaçlar ulu, çiçekler canlı, havası temizmiş.
Gel zamaannn git zaman, insanoğlunun akli diğer canlıları geçmiş.
Akıllandıkça makineler icat etmiş.
Ama ne makineler...
Ağzından ateş saçan, değdiği varlığı deviren.
Saçtığı ateşle etrafını yakan...
Adına teknoloji demiş.
Sular kirlenmiş, ağaçlar kesilmiş, insanlar zehirlenmiş, hayvanlar tükenmiş,
çiçekler solmuş.

Artık yeni doğan bebeklerin bile benzi soluk, nefesi darmış.
Teknoloji ilerledikçe insanlar aç kalıyormuş.
Aç kaldıkça ne yapacağını bilemeyen insanlar, bu gidişe çok üzülse de,
Bir yandan birbirlerini yemeye,
Öbür yandan tanrılara daha çok dua etmeye başlamışlar.
Ama nafiye tanrılar seslerini duymuyormuş.
Fallar işe yaramıyormuş.
Gezegen günden güne daha da kötüleşiyormuş.
Birkaç genç bir araya gelmiş, düşünmüşler araştırmışlar,
Gezegenin eski zamanlardaki halini öğrenmişler.
En sonunda insanların başlarına gelen felaketlerin sorumlusunun şu her gün,
Bir şeyleri alıp verirken kullandıkları para olduğunu anlamışlar.
Anlamak yetmezmiş, bunu insanlara da anlatmak gerekirmiş.
Nasıl, nasıl yapmalı da insanlara anlatmalı?
Aylarca yıllarca bunu düşünmüşler.
Kitaplar yazmışlar olmamış.
Sultanlar devirmişler olmamış.
Filmler çekmişler olmamış.
En sonunda nerede gezegene ve dolayısıyla canlılara zarar veren bir iş yapıyorsa,
Oraya gitmeye,
Orada kendi canlarını tehlikeye atarak insanların dikkatini çekmeye karar vermişler.
Tutuklanmışlar, işkence görmüşler, yılmamışlar.
Yılmadıkça çoğalmışlar.
Çoğaldıkça çoğalmışlar.
Kendilerine Yeşil Barış adını takmışlar.
O zamandan beri uğraşıp dururlarmış.

Bir vardı, bir yoktu...
Tanrının kulu çoktu...
Bilgiye ekle görgüyü yaşamak için.
Yaşamada yeni bir aşama için.
Dolaş Hanya'yı Konya'yı sen sen ol düşle yeni dünyayı.
Yeni dünya düş ister, masallar gülüş ister.



Filiz Gündoğan

HAYDİ TUT ELİMİ

Derleyen: NEVZAT SÜER SEZGİN

Kapak Resmi: HİCABİ DEMİRCİ

Tür: Öykü

Nezih-Er Yayınları, 2021, 188 Sayfa

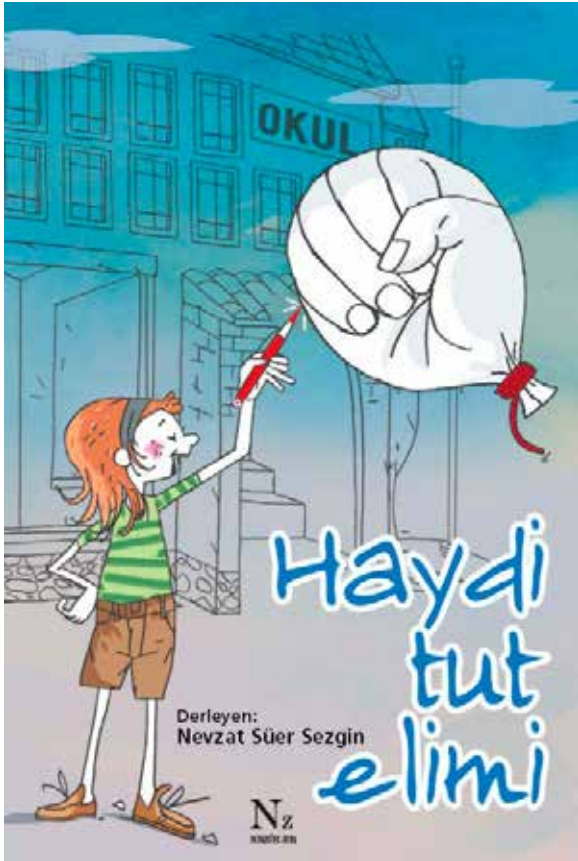

Kitabın sunuş yazısında “Sevgili Dostlar Merhaba” diyerek sizlere seslenen eğitimci yazar Nevzat Süer Sezgin, bu derlemesinde çocuk haklarını ele alıyor ve sizlere soruyor “Yalnızca çocuk olduğunuz için pek çok hakkınız olduğunu biliyor musunuz?”

Martı Çocuk ve Gençlik Edebiyatı Grubu’ndaki yazarlar bir araya gelerek on sekiz farklı öyküyle Çocuk Hakları Bildirgesi’nde yer alan kavramları hikâyeleştirdi. Çünkü Nevzat Öğretmenimizin de dediği gibi “Öykülerde hayat vardır!”

Kitaptaki bazı öykülerde kendi yaşadıklarınızdan, bazılarında ise sizden farklı yaşamları olan çocuklardan izler bulacaksınız. Belki de kimine üzülecek, kimine güleceksiniz. En önemlisi gündelik hayatta karşılaşabileceğiniz zorluklara karşı haklarınız üzerine düşünebilecek ve onları savunabileceksiniz.

Sağlıktan dayanışmaya, eğitimden oyuna, ifade özgürlüğünden barınmaya kısacası yaşamın her alanında haklarınız olduğunu unutmayın. Devlet, toplum, aile yani biz yetişkinler her türlü ayrımcılık ve şiddetten arınmış olarak tüm bu haklarınızın korunmasından sorumluyuz.

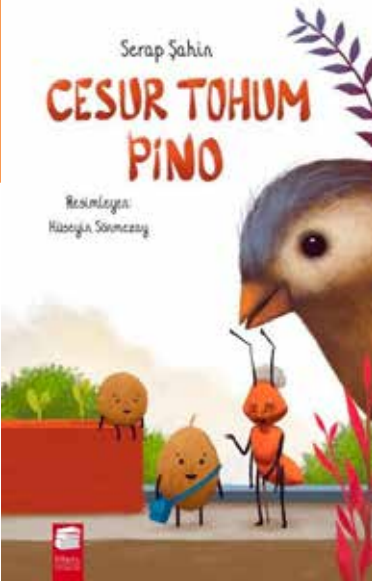

CESUR TOHUM PİNO

YAZAN: SERAP ŞAHİN

RESİMLEYEN: HÜSEYİN SÖNMEZAY

TÜR: Roman

Final Yayınları, 2018, 102 Sayfa

Gerçek olmasını dilediğiniz bir hayaliniz var mı? Sizleri bilmiyorum ama Pino'nun bir hayali var. O minicik bir çam tohumu. Yaşadığı seradan ayrılıp yeryüzünün güzellikleri ile tanışmaya can atıyor. Valizini; istek, inanç, cesaret, akıl ve kararlılıkla doldurarak yola çıkıyor. Bu yolda Pino'ya arkadaşlık etmek isterseniz siz de bu serüvene katılabilirsiniz. Acaba bu yolculukta hayaline kavuşacak mı? Merak ediyoruz. Okuduktan sonra belki bize yazarsınız.

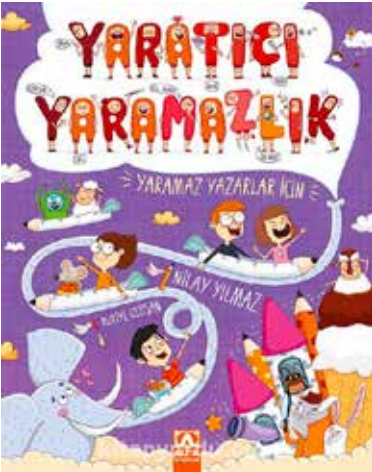

YARATICI YARAMAZLIK

YAZAN: NİLAY YILMAZ

RESİMLEYEN: RUKİYE ULUSAN

TÜR: Kurgu Dışı

Altın Kitaplar, 2017, Kurgu Dışı, 159 Sayfa

Yaratıcı Yaramazlık Gezegeni'ni duydunuz mu? Duymadıysanız kısaca bahsedelim: Sözcüklerle, çizgilerle ve resimlerle oyun oynayarak güzel vakit geçireceğiniz bir yer düşleyin. Yaramazlık yapan harfler ve karmakarışık öyküler var. Cümleler toplantı yapıyor. Zihin egzersizi yapabileceğiniz listeler, düş gücünüzü kullanarak çizeceğiniz resimler, öyküler uydurabileceğiniz çalışmalar, daha neler neler... Bu kitapta hepsi sizi bekliyor.



İYİ GÜNLER ECZANESİ

YAZAN: HACER KILCIOĞLU

KAPAK RESMİ: MELİKE ŞEN

TÜR: Roman

Günışığı Kitaplığı, 2021, 144 Sayfa

Doğum günü partisiyle başlayıp düğünle biten sınırsız bir hikâye okumaya ne dersiniz? Belki anlatılan kişiler sizin mahallenizde de yaşayan tanıdıklarınıza benziyordur kim bilir? Egde geçen bu romanda her şey İyi Günler Eczane'sinin çevresinde geliyor. Bize orada neler yaşandığını Eczacı Sevinç Hanım'ın kızı Hazal anlatıyor. Yerinde duramayan bu yardımsever arkadaşımız arada çöpçatanlık yapmaktan da geri durmuyor. Anlatılan hikâyenin kahramanları öyle renkli ki... Mezarlıktan çıkıp düğüne giden Kafka isimli bir karga, kapalı kaldığı eczaneyi darmadağın eden sevimli sokak kedisi bile var.

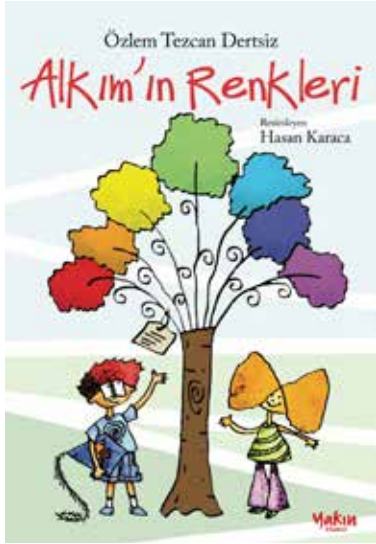

ALKİM'İN RENKLERİ

YAZAN: ÖZLEM TEZCAN DERTSİZ

RESİMLEYEN: HASAN KARACA

TÜR: Roman

Yakın Kitabevi Yayınları, 2018, 77 Sayfa

Sizi gökkuşağı tadında bir kitapla tanıştırmak istiyoruz. Alkım sizin yaşlarınızda çok yüksek apartmanda oturan bir çocuk. Hayalleri çok renkli. Örneğin "Ayakkabı Bağcıklarını Bağlayıcı" makinası yapmak istiyor. Gelgelelim Alkım'ın oturduğu binada hiç arkadaşı yok. Tek isteği icatlarını birlikte yapabileceği bir arkadaşının olması. Neyse ki yeni taşınan komşularının kızı Alkım'ın yaşlarında. Ve işte o geldikten sonra başlıyor asıl macera!



DRON AYSEL

YAZAN: NALAN YILMAZ

RESİMLEYEN: HASAN KARACA

TÜR: Öykü

KeKeMe Yayınları, 2020, 93 Sayfa

Annenle babanın sürekli seni izleyip gözetlediği oluyor mu? Hele de ertesi gün sınavın varsa... Başkasıyla paylaşmadığın bir arkadaşın oldu mu? Belki de bölüşülemeyen sensindir? Diyelim bir hafta sonunu anneannenle geçirmek zorunda kaldın. Yürürken bile zorlanan yaşlı bir kadınla başına ne gelebilir ki? Hiç arkadaşının gözüne girmeye çalışırken başaramadığın oldu mu? Cevaplarını duyar gibiyiz... Emre, Selin, Burak ve Hasan'ın yaşadıklarını merak ediyorsan şimdiden iyi okumalar...



ANTİKA'NIN SİHİRLİ KUTUSU

YAZAN: EMEL KARACA

RESİMLEYEN: HASAN KARACA

TÜR: Hikaye

Yakın Kitabevi Yayınları, 2018, Hikaye, 26 Sayfa

Maceraya hazır mısınız? Hadi öyleyse gelin yollara düşelim. Sokak sokak gezelim. Köpekler yol arkadaşımız olsun. Bambaşka bir dünyada gerçek ile düş arasında yakalamaca oynayalım. Antika ve annesinin bize gösterecek çok şeyi var. Onlar çuvallarını eski karton, kutular ve kâğıtlarla doldurmak için adım adım geziyorlar. Hikâyeye eşlik eden sayfalarındaki resimler bulmaca gibi. Çünkü her birinde ayrı bir hikâye var. Peki, Antika'nın kutusu neden sihirli? En iyisi bunu hikâyeyi okuduğunuzda siz bize söyleyin.



İlknur Erdoğan

Şiir

KI
PIR
TI



BİR SİNEK SALDIRISI

Uykum uykum nerede?
Bir yastığın üstünde
Bir yorganın altında
Sesi gelir vizzz vizzz...
Uykum gider tısss tısss...

Ne terliyim ne kirli
Tertemizim mis gibi
Neden seçtin ki beni?

Kalktı annem yerinden
Hemen kaçtı tenimden
Yakalayacağım dedikçe
Fırladı yerinden
Bir zıpladı tavana
Bir indi tabana

Sesi geldi derinden
Acaba odanın hangi yerinden?
Aradık taradık

Bir türlü bulamadık.
Elma dedim çıkmadı
Yedi beni doymadı.
Yüzüm gözüm kızardı
Noktacıklar kabardı
Kaşı kaşı bitmedi
Kızgınlığım gitmedi
Neden beni buldun ki?
Ben sana ne yaptım ki?

Anne bana baksana
Şu sineği kovsana
Emdi emdi bitirdi
Kanım onu semirtti

Ne olacak bu uyku?
Hiç yerinde durur mu?

Sen sesini kesmedikçe gelir beni bulur mu?



Bedia Korkmaz

Kaplumbağaların Hikâyesi

Merhaba arkadaşlar adım Gili. Beni kullanan kişiye şans getirmek için küçük bir anahtarlık süsü olarak yapıldım. Yani İnci öyle söylüyor. O kim derseniz, kendimi bildim bileli birlikte yaşadığım ressam. Ona hediye edildiğim gün beni alıp çantasının kenarına taktı. Böylece ben de bir çanta süsü oldum. Gezmeyi çok seven İnci'yle birlikte, o nereye ben oraya dolaştım durdum. Bakmayın şimdi ikimizin de eskisi kadar sık seyahat edemeyip, evden fazla çıkamaz olduğumuza. Bu sefer de internet sayesinde gidiyoruz, daha önce gidemediğimiz ya da yeniden gitmek istediğimiz yerlere. İnci ile beraber öyle çok şeyler gördüm, öyle çok şeyler öğrendim ki. Onunla birlikte gezdiğim şehirlerde, müzelerde ve sergilerde gördüğüm, bildiğim ve en çok sevdiğim resimleri anlatacağım size.

Bundan uzun zaman önce rüzgârlı bir günde, Galata Kulesi'ne giden Arnavut kaldırımli yolda ilerlerken, İnci yanındaki arkadaşını durdurup, "Pera Müze'sine gitmeyi unuttuk" dedi. Sabahtan beri İstiklal Caddesi'nde dolaşan adamcağızın yürüyecek dermanı kalmamıştı, arkasını dönüp yokuşa doğru şöyle bir baktı ve "Oraya da bir dahaki sefere gitsek olmaz mı?" diye sordu. "Olmaz" dedi İnci, "Kaplumbağa Terbiyecisi'ni görmeden buradan ayrılmana izin veremem". Bir önceki sene bizi İspanya'da ağırlayan Hugo'ya Türkiye'nin en ünlü resimlerinden biri sayılan bu eseri göstermek istiyordu.

Yönümüzü geriye doğru değiştirdik ve İstiklal Caddesi'ne neredeyse sürünerek yeniden çıktık. Bir süre daha yürüyüp Pera Müzesi'ne geldik. Hugo, müze binası kapısının önündeki merdivenlerde "Umarım buna değer" diye mırıldandı. Doğrusu ben de çantanın kenarında hoplayıp, zıplamaktan yorulmuştum. Ama İnci bir konuda ısrar ediyorsa, sonunda genelde iyi şeyler çıkıyordu. Binanın içine girdik, "Oryantalist Eserler" kısmına doğru ilerledik. "Oryantal" denildiğinde bunu sadece göbek dansı sanmanızı istemem, çünkü ben ilk başta öyle sandım. On dokuzuncu yüzyılda batılı sanatçılar tarafından doğudaki yaşam tarzını ayrıntılı bir şekilde yansıtan eserlere oryantalist resimler deniliyormuş, Hugo ve İnci konuşurken duydum.

Meşhur resmin önüne geldiğimizdeyse ikisi birden sessizleşip resmi izlemeye başladılar. İnci ile sergi veya müze gezerken hep böyle yapıyoruz. Onunla ilk kez bir sergiye gittiğimizde İnci, "Resimde neler görüyorsun dikkatle bak" demişti yanındaki yeğeni Umut'a. Ve sonra arka arkaya sıralamıştı, "Şu anda neye bakıyorsun? Yerleşim düzeni nasıl? Ortada, önde, arkada, altta ve üstte neler var? Resimde, çizgiler, renkler, gölgeler nasıl? Bu resim sence hangi teknikle yapılmış olabilir? Sence neler anlatıyor, sana neyi çağırıyor ve sende nasıl bir duygu uyandırdı? Bu resimde yer almak ister miydin? Sence bu



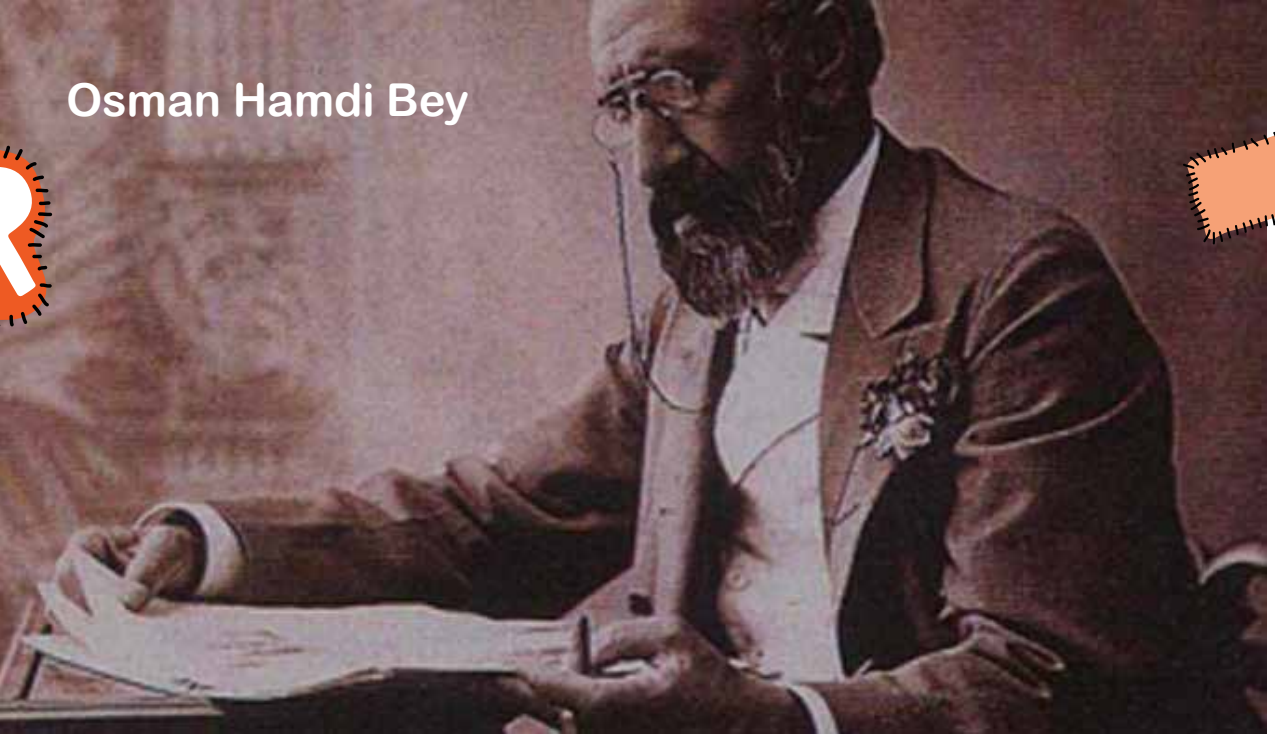

eser güzel mi?” Bu sorular Umut için nasıldı bilmem ama ilk başta bana sıkıcı gelmişti. Zamanla sanat eserlerine bu şekilde bakmak hoşuma gitmeye başladı. Evet ressamın resmiyle anlattığı şeyler vardı elbette, peki ama benim duyduklarım nelerdi? İstersen sen de, ben resmin hikâyesini anlatmadan önce Kaplumbağa Terbiyecisi resmine bakıp, kendince bu soruların cevaplarını arayabilirsin.

Bu resim, Osman Hamdi Bey tarafından 1906 yılında yapılmış. Tuval üzerine yağlı boya ile yapılan resim, yaklaşık iki metre boyunda ve bir metre eninde. Osman Hamdi Bey, sadece bir ressam değil aynı zamanda bir arkeolog. Ülkemizde modern anlamda müzeciliği başlatan ve ilk güzel sanatlar okulunu kuran kişi. Kaplumbağa Terbiyecisi resminde sarıklı bir derviş, elinde bir ney, sırtında ise vurmali bir çalgı olan nakkare ile yerdeki yeşillikleri yiyen kaplumbağaları izliyor. Mekân olarak Bursa Yeşil Camii' nin üst katı resmedilmiş. Resimdeki erkek figür ise Osman Hamdi Bey'in kendisiymiş. İşte bunlar resimde görünenler. Gelelim görünmeyenlere. Bazı resimleri yorumlamak için görünenlerden daha fazla bilgiye ihtiyacımız olur. Mesela; sanatçının yaşadığı dönem, yaşadığı

toplum, o dönemdeki sanat felsefesi ve sanatçının hayatı. Sanat tarihçileri, Osman Hamdi Bey'in eserlerinde doğrudan dile getirmediği şeyleri örtülü bir biçimde anlattığını söylüyor. Osman Hamdi Bey yaşadığı ülkede pek çok alanda yeniliklere öncülük etmiş. Fakat devlet işlerinde ve toplumsal hayattaki değişim ve ilerlemeler öyle bir anda, kolayca olmuyormuş. Osman Hamdi Bey'in bu resminde; derviş “sabrı ve bekleyişi”, kaplumbağalar ise “değişimin ağır ilerleyişini” temsil ediyormuş.

Peki ya kaplumbağaları terbiye etmek, onlara daha hızlı ilerlemeleri için müzikle eğitim vermek gerçekten mümkün mü? İşte benim aklımdan geçen bu soruyu Hugo da İnci' ye sordu. “Mümkün değil, çünkü kaplumbağaların kolay öğrenemediğini söylüyorlar” dedi İnci, “Yine de bazıları, onlara doğru ve özenli bir şekilde bakım veren kişileri tanıyabiliyormuş” diye de ekledi. Müzeden ayrıldık, İnci ve Hugo bu kez yürümek yerine tramvaya binmek istedi. Tramvayda sırtımı İnci'nin çantasına yaslayıp, yolun sağından ve solundan akan şehrin ışıklarını izledim. Hızlı tramvayları, arabaları, koşuşturup duran insanları ve kendi hızında ilerleyen kaplumbağaları düşündüm.

Bir Karikatür, On Kelime

YOL, AĞAÇ, YAPRAK, KUŞ, KÖK, DAL, SU, ELMA, DİKEN, MAVİ

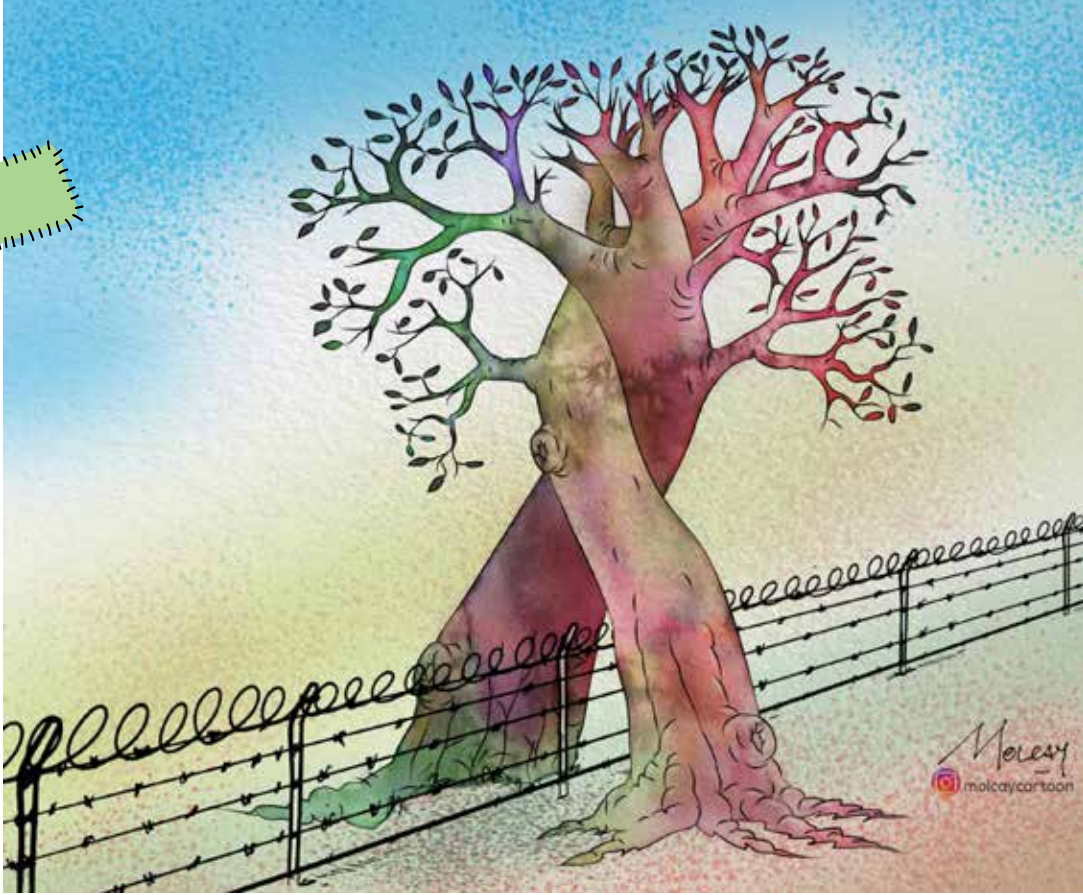

Değerli Karikatürist Muammer Olcay amcanız sizin için dergimize bir eserini armağan etti. Ona çok teşekkür ediyoruz. Karikatürü incelemenizi ve bize anlatmak istediklerini derinlemesine düşünmenizi istiyoruz. Hatta bu aşamada bir arkadaşınız ya da bir yetişkin ile bolca konuşabilir, fikirlerinizi paylaşabilirsiniz.

Sonrasında sözcükler tablosundan beş tanesini seçmelisiniz. Bu aşamada özel bir şey yapmanıza gerek yok. Gözünüze çarpan ilk beş tanesi olabilir.

Şimdi sıra geldi karikatür ve sözcükleri birleştirmeye. Sizden bir kurgu istiyoruz. Kurgunuza karakterler ve onların yaşadığı yerleri ekleyip bir hikâye gibi, "Bir zamanlar..." ile başlayan bir masal gibi ya da canlı ve cansız varlıkları konuşturarak bir fabl gibi yazabilirsiniz. Bu konuda tamamen özgürsünüz.

Yazınızı resimlemeyi de sakın unutmayın, yazı ve çizi ayrılmaz iki kardeş gibidir. Geriye sadece hayal gücünüzü ve kalemlerinizi çalıştırmak kaldı. Yazdığınız ve çizdiğiniz çalışmalarını bir yetişkinden yardım alarak @kipirticocuk hesabımız ile paylaşabilirsiniz.



Esen Soydan Can

Sadako ve Kâğıttan Bin Turna Kuşu

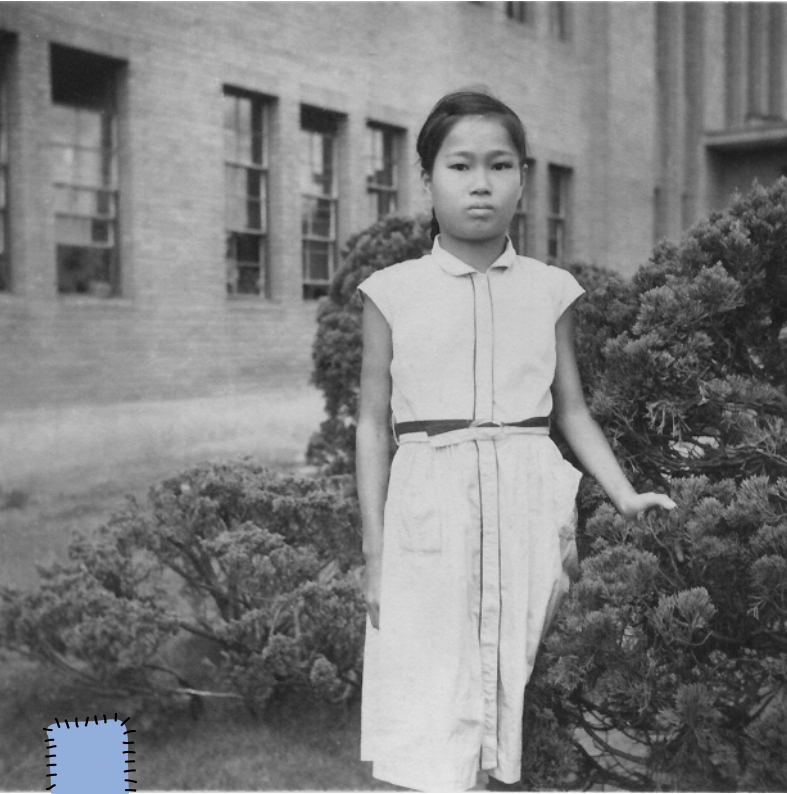

bir turna kuşu yaptı ve Sadako'ya verdi. Japon inanışına göre, hasta biri, kâğıttan bin tane turna kuşu yaparsa tanrılar bu insanın isteğini yerine getirir ve onu sağlığına kavuştururdu. Sadako da, hasta yatağında turna kuşlarını katlamaya başladı ve iyileşmeyi diledi. Ancak yaşamı, hepsini yapmaya yetmedi. Sadece altı yüz kırk dört tane yapabilmişti. Eksik olan üç yüz elli altı kuşu, arkadaşları tamamladı ve Sadako ile birlikte gömdüler. O zamandan beri turna kuşu, barışı ve nükleer silahsızlanmayı simgelemektedir.

Yıllardır süregelen savaşlar hâlâ çocukları etkiliyor. Okulunuzda, mahallenizde, oyun oynadığınız parkta, savaş ya da benzeri sebepler yüzünden ülkesini terk etmek zorunda kalan birçok arkadaşınız olabilir. Her ne sebeple olursa olsun, çocukların sağlıklı yaşam, eğitim, beslenme ve barınma hakları

Sizi, Japonya'da yaşamış olan küçük bir kızla tanıştırmak istiyorum. Adı, Sadako Sasaki. Amerika Birleşik Devletleri, İkinci Dünya Savaşı'nı sona erdirmek için 6 Ağustos 1945'te Hiroşima'ya atom bombası attığında, bu şehirde yaşayan Sadako henüz iki yaşındaydı. Bombanın yaydığı radyasyon, insanlarda üreme hücrelerini etkilediği için birçok bebek genetik bozukluklarla doğdu ve sayısız çocuk yıllar sonra hastalandı. Sadako da bomba atıldıktan tam on sene sonra, yayılan radyasyon sebebiyle lösemiye yakalandı. Tedavi görmek için hastaneye yatırıldı. İlk ziyaretçisi de arkadaşı Şizuko oldu. Şizuko, yanında getirdiği altın renkli kağıdı katlayarak



ellerinden alınmasa keşke. Tüm dünyada barış hüküm sürse, her çocuk ülkesinde güven içinde yaşasa. Mustafa Kemal Atatürk'ün “Yurtta Barış, Dünyada Barış” sözü, tüm ülkeler için vazgeçilmez bir ilke olsa.

Sadako'nun anısına, Hiroşima ve ABD Seattle Park'a onun bir heykeli dikildi. Hiroşima Barış Parkı'nda, yüksek bir kulenin tepesinde, kollarını gökyüzüne açmış ve ellerinin arasında altın turna kuşu tutan bir çocuk heykeli bulunuyor. Kulenin içinde büyük bir çan, çevresinde ise rengarenk kâğıtlardan yapılmış milyonlarca turna kuşu var.

ORİGAMI



Origami, Japon kültürünün en bilinen sanat dallarından biridir. Japonca ori (katlama) ve gami (kâğıt) kelimelerinin birleşmesinden oluşur. “Kâğıt katlama sanatı” anlamına gelmektedir. Genellikle, kare kâğıt parçalarını kesmeden ve yapıştırmadan katlayarak çeşitli figürler oluşturulur.

Origami sanatı ile el ve parmak kaslarınızı güçlendirebilir, konsantrasyonunuzun artmasını sağlayabilir, üç boyutlu şekiller oluşturarak bazı geometrik kavramları erken yaşlarda öğrenebilir, matematiksel becerilerinizi arttırabilirsiniz.

Haydi! Kâğıtlarınızı hazırlayın. Turna kuşu yapımına başlayalım.

Turna Kuşu Yapalım

Gelin şimdi biz de Sadako'nun yaptığı turna kuşundan yapalım. Bunun için sadece kare bir kâğıda ihtiyacımız var. Kolay katlayabilmeniz için 15x15 cm boyutunda bir kâğıt kullanabilirsiniz.

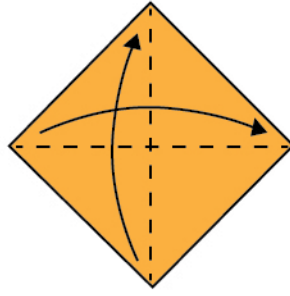

1 Kare kâğıdı köşeden köşeşe katlayarak iz oluşturun.

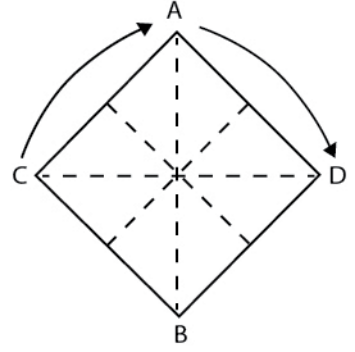

2 Kâğıdın arka yüzünü çevirerek kenardan kenara katlayarak iz oluşturun

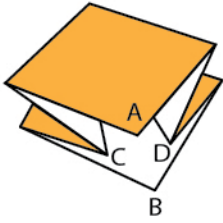

3 A ve B köşelerini birleştirirken, C ve D köşelerini içe katlayın

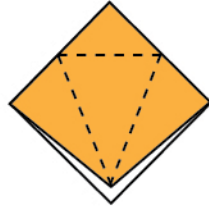

4 Katlayarak yukarıdaki izleri oluşturun.

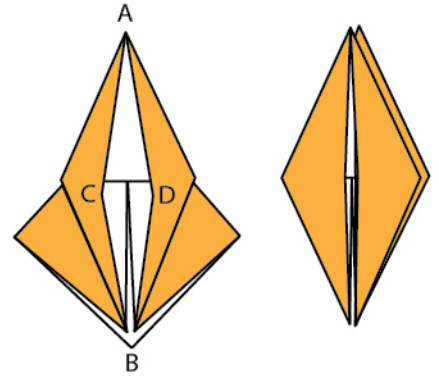

5 A köşesini yukarıya katlarken C ve D köşelerini son yaptığınız izden katlayın. Aynı işlemi arka tarafa da yapın.

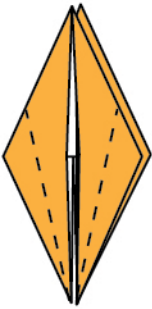

6 Yukarıdaki izleri her iki tarafta da oluşturun.

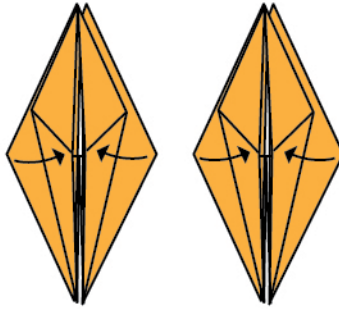

7 Her iki taraftaki kulakcıkları son yaptığınız izlerden katlayın.

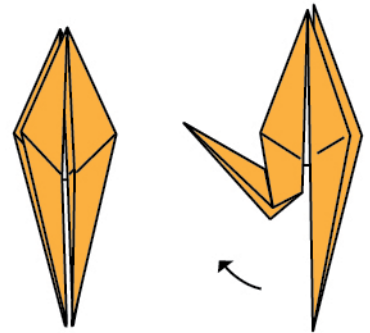

8 Sol taraftaki parçayı yukarıya katlayın.

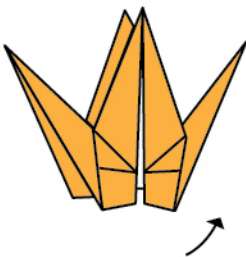

9 Aynı şekilde sağ taraftaki parçayı yukarıya katlayın.



10 Gagayı oluşturmak için sol taraftaki parçayı yarisından katlayın.

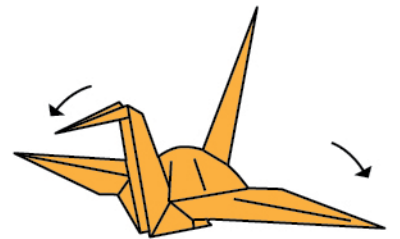

11 Kanatlarını iki yana açın. Turna kuşunuz hazır.



Dilek Yılmaz

Şiir

SENJİ İLE BENJİ

Terliğimin teki kayıp
Bu yaptığınız çok ayıp
Siz ikiniz, iki yaramaz
Söz dinlemez oldunuz bak!

Hava yağmurlu, bahçe çamurlu
Dışarı çıkmak yasak
Aklınızda varsa bana kafa tutmak
Olmaz böyle söyleyeyim bak!

Senji ile Benji iki sevimli köpek
Birlikte büyüdük diye havalısınız pek
Unutmayın ki patron benim
Getirin terliğimi vereyim yemek

Hah şöyle işte, ne demişler?
Ne kadar sevap o kadar kebab
Oturun bakayım uslu uslu şöyle köşeme
Okuyalım hep birlikte birer güzel kitap

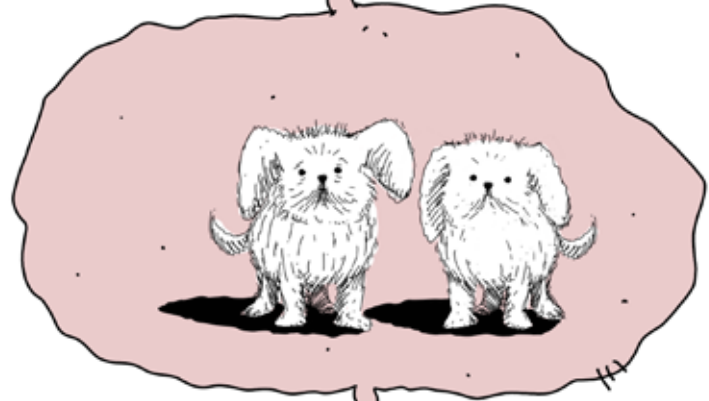

Balonları sen doldur!

Balık Kentin Kaçakları

Öykü: Hasan Karaca
Resimleyen: Hasan Karaca

Balık Kentin Kaçakları kitabını çizgi romana dönüştürdük. Ama konuşma balonlarını doldurmayı size bıraktık. Ayran ve Gazoz isimli iki arkadaşın başına neler gelmiş olabilir acaba?..

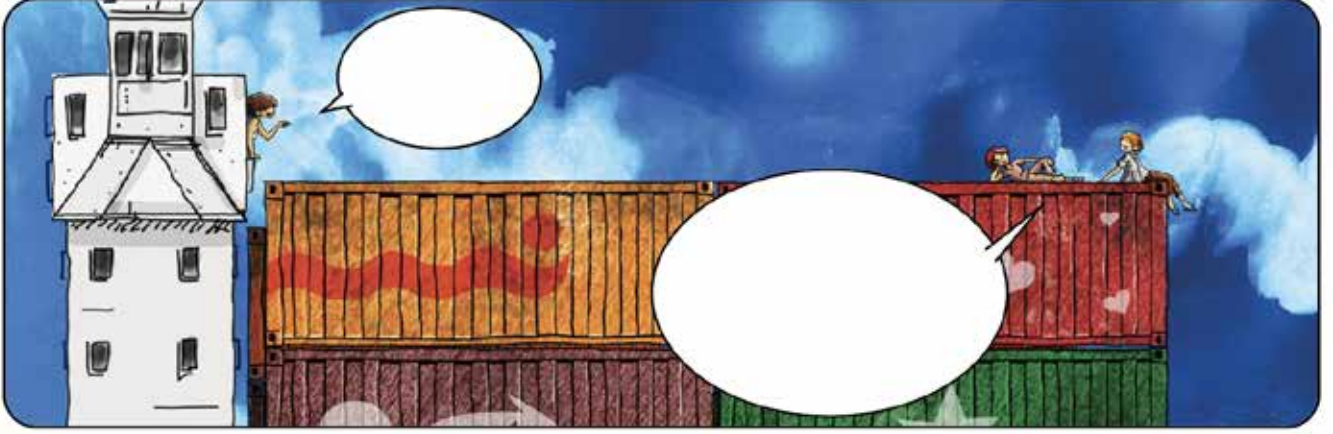
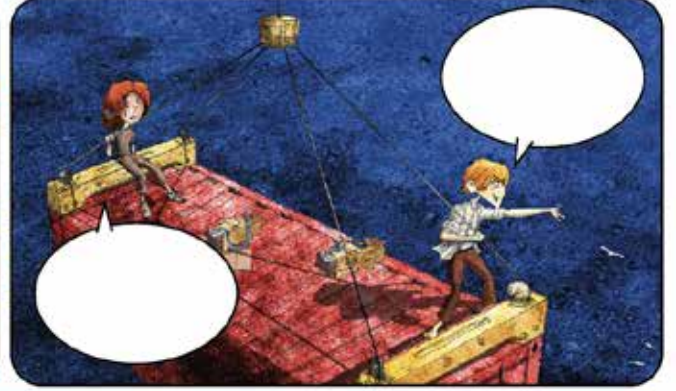

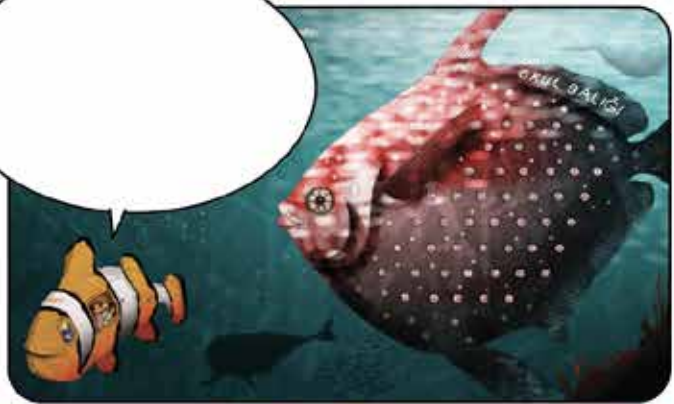
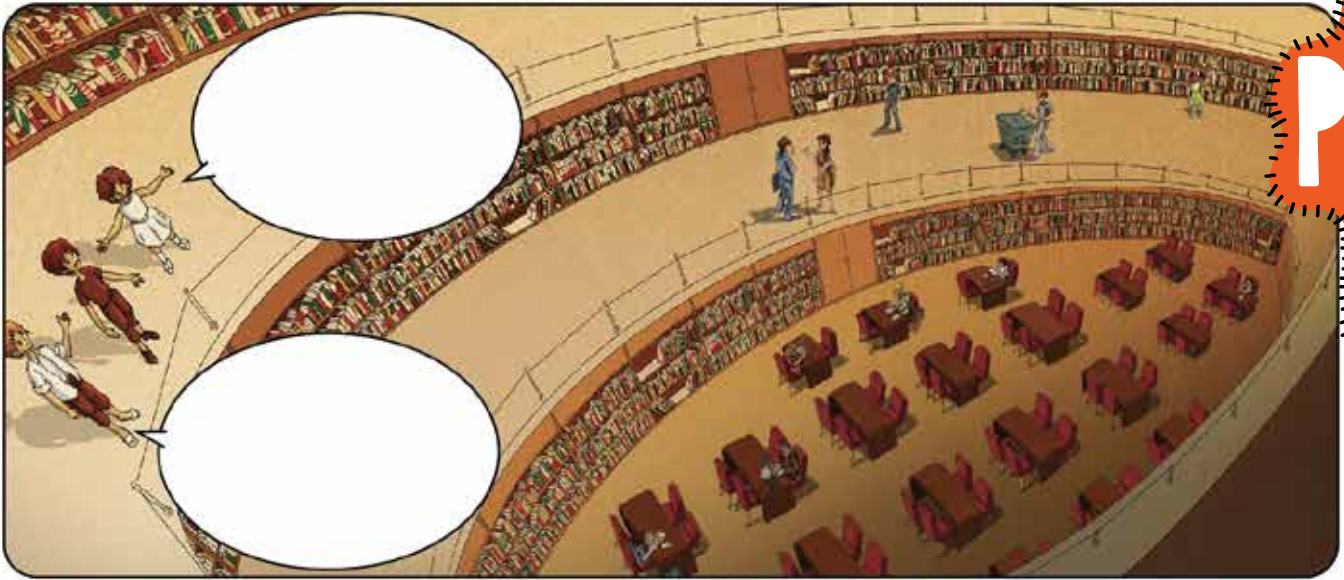



Dilge Güney

Uzayın Dev Çöplüğü!

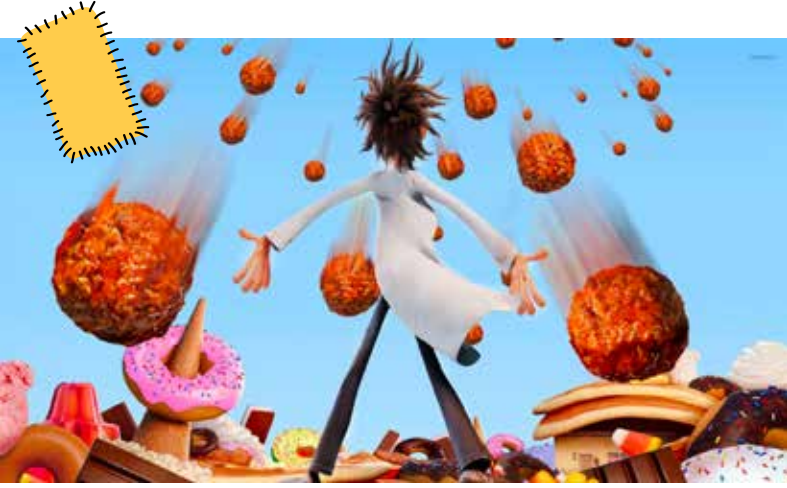

“Sevgili Dinleyiciler,
Bugün tarih 4 Ekim 2025’i gösteriyor, günlerden cumartesi. Sıcaklık yirmi yedi derece, hava parçalı bulutlu. Güneşlenmek için ideal bir gün. Ama siz yine de çöp yağmurlarına karşı yanınıza koruyucu şemsiyelerinizi almayı unutmayın!”

İki bin dokuz yılında gösterime giren Köfte Yağmuru isimli animasyon filminde, yiyeceklerin gökten yağmur gibi yağmasına sebep olan tuhaf bir icat anlatılıyor. Bu leziz yağmurlar başta eğlenceli gibi görünse de, kasaba makarna kasırgaları ve dev köfte saldırıları yüzünden kısa sürede cehenneme dönüyor.

Peki ya, yiyecek yerine üstümüze uzayda biriktirdiğimiz çöpler yağsaydı?

Uzay Çöprü Nedir?

İlk uydunun fırlatılmasından bugüne kadar yapılan uzay yolculuklarından geriye kalan yığınlar. Tam şu anda Dünya’nın

yörüngesinde dolaşan roket parçaları, uydular, uydu parçaları, testlerden ve patlamalardan kalan şarapnel parçaları, somunlar, civatalar, sökülebilir bağlantı parçaları, çöp torbaları, tornavidalar, pul pul dökülen boya parçaları ve hatta yörüngedeki uzay aracından atılan donmuş idrar yığınlarından oluşan dev çöplük...

Bu parçaların çoğu küçük olsa da, bazıları oldukça büyük ve diğer uydularla ya da roketlerle çarpışabilirler. Yörüngede artık işlevi kalmamış, büyüklüğü bir santimetrenin üstünde dokuz yüz bin civarında cisim olduğu tahmin ediliyor (bkz. Fotoğraf 1).



Fotoğraf 1: Dünya’nın yörüngesindeki çarpışmaktan son anda kurtulan iki uzay çöprü. (Fotoğraf; BBC News Türkçe Resmi Web Sitesi’nden alınmıştır. Erişim Tarihi: 29.03.2021)

Tehlike Çanları Çalıyor!

Dünyanın alçak yörüngesine yerleştirilen bu araçlar sayesinde hava durumu, iletişim, GPS ve navigasyon, asteroit tespitinin yansıra

Temizlik zamanı!

KI
PIR
TI

çeşitli bilimsel çalışmalar yürütülüyor. Uzay çöpleri hem astronotları hem de birçok küresel teknolojinin yer aldığı altyapı ağını tehlikeye atıyor.

Gelişen teknoloji ile uydu sayılarının ve uzay keşiflerinin, dolayısıyla da uzay çöplerinden kaynaklı tehlikelerin, önümüzdeki yıllarda daha da artacağı söylenebilir. Herhangi iki enkaz parçasının birbirine çarpma ihtimali düşük. Ancak uzay çöplüğünde yer alan parçacıkların uzay yürüyüşü yapan astronotlara, aktif uydulara, uzay araçlarına çarpması bir felakete sebep olabilir. NASA'da çalışan bilim insanı Donald Kessler, 1978 yılında böyle bir çarpışmaya ve bu çarpışmanın yaratacağı domino etkisine dair bir senaryo tanımladı. Bu senaryoya "Kessler Etkisi" adı veriliyor. İki bin on üç yılında bu senaryodan esinlenilerek Yerçekimi adında bir bilimkurgu filmi yapıldı.

Uzay çöplerini temizlemek gerek! Nasıl?

Öncelikle, uzay çalışmalarında mümkün olduğunca az atık çıkarmak için çabalıyor. Bunun yanında mevcut çöpleri yok etme

yolları üzerinde de çalışmalar yapılıyor. Bilim insanlarına yardım etmek ister misiniz? Dünya yörüngesinde dolaşan bu atıkları nasıl yok edebiliriz? Toplayıp geri dönüştürebilir miyiz? Fikirlerinizi yazıp çizerek @kipirticocuk hesabıyla paylaşmayı unutmayın.





Ayfer Demirtaş

OLDUĞUM GİBİ

Bir varmış bir yokmuş.
Zaman zaman içinde kalbur saman içinde.
Deve tellal, manda kasap, tavuk bakkal iken.
Ben babamın beşiğini tıngır mıngır sallar iken.

Babam düştü beşikten.
Alnını yardı eşikten.
Annem kaptı maşayı, babam kaptı küreği,
gösterdiler bana kapı arkasındaki köşeyi...
Bir kaz kaptım bahçeden, boynu uzun akçadan.
Kazı üstlerine fırlattım, kendim masal iline vardım...

Uzak diyarların birinde Dafne isminde bir kız varmış. Anne ve babasıyla yemyeşil ovayı gören kocaman bahçeli bir evde yaşamış. Fakat evleri, kasabanın dışındaymış. Komşuları olmadığı için Dafne'nin hiç arkadaşı da yokmuş. Zamanının çoğunu yavrulayan hayvanlara bakarak, papatyalardan taç yaparak, ağaçlara tırmanarak geçirirmiş.

Öğle saatlerinde annesi ve babası tarlada çalışmış. Dafne onlara ya yardıma gider ya da evde bez bebekleri, birkaç parça oyuncağı ile oynarmış. Ama her gün bunu yapmak hoşuna gitmezmiş. Böyle hissettiği zamanlarda çok sıkılır, "Bir arkadaşım olsa... Birlikte oyun oynardık. Hem o bana nasıl görüldüğümü söylerdi." diye düşünürmüş.

Anne babası ona her seferinde çok güzel

olduğunu, güzelliğinin de içinden geldiğini anlatırmış. Ancak Dafne ne yaparsa yapsın içine bakmayı ve oradakileri görmeyi başaramazmış.

"Biliyorum, beni sevdikleri için söylüyorlar." diye düşünürmüş. Akşam olduğunda lambanın pencereye vuran ışığına bakıp kendisini görmeye çalışmış. Görebildiği sadece uzun örgülü saçı ve belli belirsiz yüz hatlarıymış.

"Keşke bir aynam olsa. Bana kendimi gösterirdi." diye düşünmüş.
"Ya da bir arkadaş...Annem de babam için birbirimizin aynasıyız dememiş miydi?"

Babasına ayna isteğini söylemiş aslında fakat o kasabaya her gittiğinde ya unuttur ya da "Bulamadım" dermiş. Kızına birbirinden renkli toplar, giysiler, çikolatalar getirirmiş. Fakat onun istediği başkaymış.

Dafne'nin en sevdiği saatler uyumadan önce babasının anlattığı masal saatleriymiş. Babası ona devlerden, ejderhalardan, gizemli ormanlardan bahsedermiş. Dafne'nin en sevdiği masal ise Efsanya Gölü ile ilgili olanlarmış. Masaldaki anlatıya göre bu göl herkese sorularının yanıtlarını verirmiş. Dafne gece rüyasında onu görmek ve nasıl bir kız olduğunu sormak istemiş fakat göl bir türlü rüyasına girmemiş.

Ertesi gün canı sıkın uyanmış. Ne bahçede



ne de evde oynamak onu mutlu etmiş. “Bana ayna almıyorlar. Belki bir bildikleri var. Belki de ben güzel değilim.” diye düşünmüş. Yüreği kabarmış. Eve sığamamış. Anne babası ilerideki tarlada çalışıyormuş. Onlara haber vermeden yollara düşmüş. Sıcakta yürümek onu yorsa da durmak içinden gelmemiş. En sonunda bir ağaç gölgesinde dinlenmek zorunda kalmış.

O sırada az ileriden ince bir ses duymuş. Ayağa kalkıp oraya doğru yürümüş. Kendi yaşlarında kızıl saçlı bir kız, rengarenk bir kelebeğin peşinden koşuyormuş. Birbirlerini görünce gülümsemişler. Birlikte saatlerce konuşmuş ve oynamışlar. Dafne aklındaki soruyu ona sormuş.

“Yüzümü hiç görmedim. Sence ben güzel miyim?”

“Hem de çok. Kirpiklerin kıvrım kıvrım. Kaşların bazı geceler gördüğüm hilale

benziyor. Küpelerin de minicik kulaklarına çok yakışmış.”

Dafne çok sevinmiş. Arkadaşından ayrılmak istememiş ama eve gitmek zorundaymış. Yolu karıştırınca geldiği taraftan değil hiç görmediği yemyeşil patika bir yoldan yürümüş. Yolun sonunda küçük ve sarı bir ev gözükmüş. Oraya yaklaşıncı kendi yaşlarında sarı saçlı bir kız görmüş. Bahçelerinde yere kadar sarkmış ağaç dallarından kiraz koparıp yiyormuş. Dafne de yemek istemiş. Kız yüzüne bile bakmamış, hiç ilgilenmemiş. Hatta onu orada bırakıp bisikleti ile gezmeye başlamış. O da peşine takılmış. Kız yorulunca bir süre durmuş ve Dafne sormuş.

“Kendimi hiç görmedim. Sence ben güzel miyim?”

“Hımmm. Bilmem. Senin gözlerin ela. Belki benimki gibi masmavi olsa daha güzel



olurdu. Şu yanaklarındaki çiller de minik böceklere benziyor sanki.” deyip gülmüş ve gitmiş. Dafne şaşkın ve üzgün kızın arkasından bakakalmış. Dediklerine inanmış.

Yüreğindeki ağırlıkla saatler boyu yürümüş, yol boyu ağlamış. Sonunda sakin bir göl kenarında bulmuş kendini. Yüzünü yıkamak için eğilmiş. Göle düşen gözyaşları suyun üstünde dairecikler oluşturmaya başlamış. Bu desenlere bakarken ilk kez kendi yüzünü görmüş. Su, ayna gibi parlakmış.

Dafne kendine uzun uzun bakmış. Kaşları hiç de hilale benzemiyormuş ama ela gözlerine çok yakıştıyormuş. Saçları belki sarı değilmiş ama çilli yüzüyle birbirini tamamlıyormuş. Ayrıca çiller de hiç böcek gibi görünmüyor hatta kendisini, en sevdiği çilek gibi gösteriyormuş.

Dafne suya gülümsemiş. Burasının Efsanya Gölü olduğunu anlamış ve ona doğru eğilerek şöyle demiş:

AAAA BAK SEN! TAM DA EN HEYECANLI YERİNDE MASALIMIZ YARIM KALDI. MASALI SEN TAMAMLAMAK İSTER MİSİN? SENCE DAFNE EFSANYA GÖLÜ'NE NE DEMİŞ OLABİLİR? BU MASALIN NASIL DEVAM ETMESİNİ İSTERDİN?

Devamını sen yaz ve kipirticocuk@gmail.com adresine gönder. Hatta yazdığın metnin fotoğrafını çekerek @kipirticocuketiketiyle hemen instagram hikâyende paylaşabilirsin. Metnine “OLDUĞUM GİBİ” başlığını yazmayı unutma lütfen.



Nalan
Yılmaz

Deyimler Bulmacası

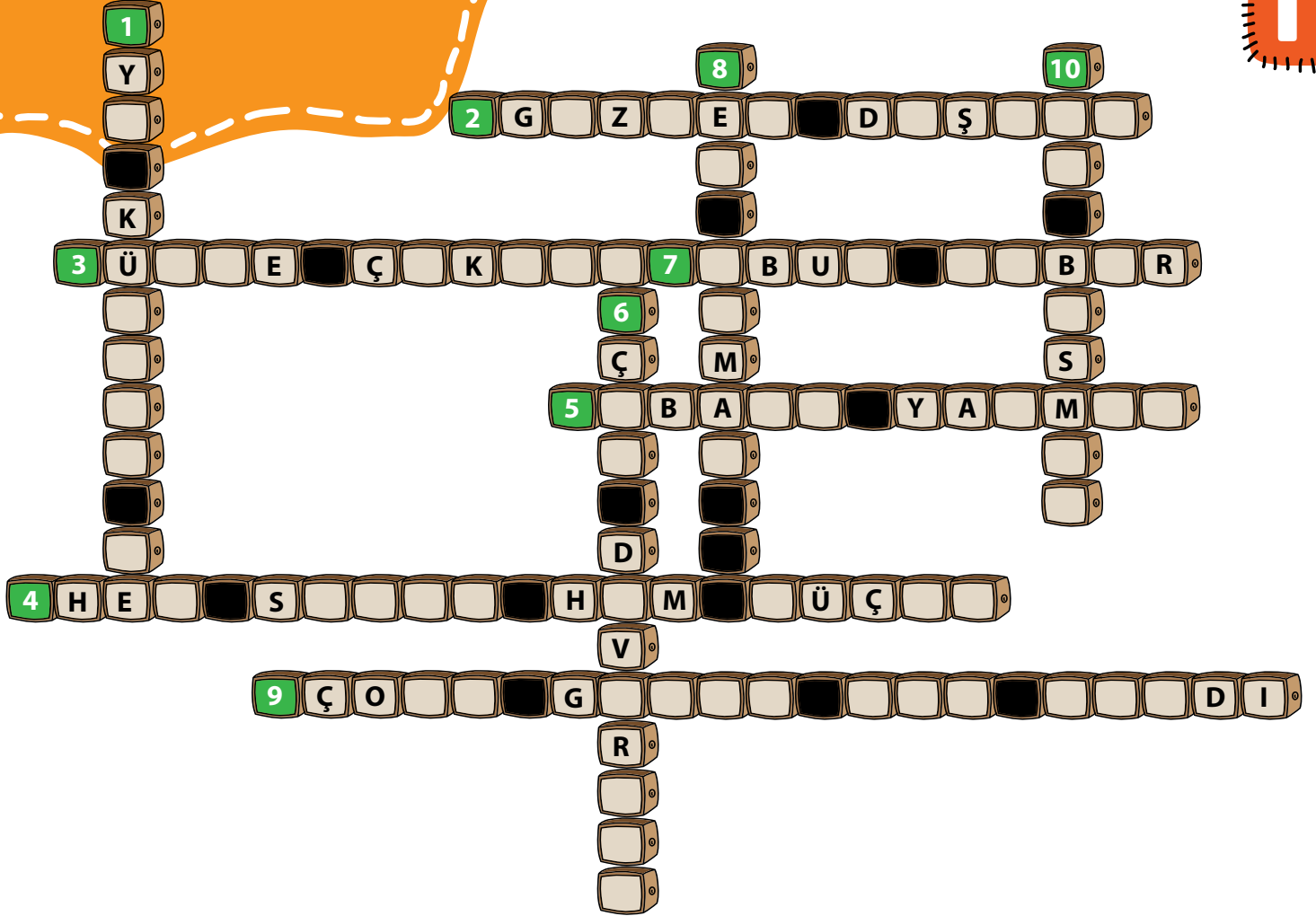

1. Saygının kişiliğe karşı değil, zenginliğe, varlığa, giyim ve kuşama karşı gösterildiğini anlatmak için kullanılır.
2. Kendisine daha önce duyulan sevgi ve ilgiyi kaybetmek.
3. Suçlu olduğu halde suçsuz durumda olduğunu söyleyip karşındakini suçlamak.
4. Gerçekte kendisi suçlu olduğu halde suç işlememiş gibi davranan ve karşındakini suçlamaya çalışan kimse.
5. Bir kimseye gönlünü kaptırmak.
6. Farkında olmadan karşındakini kıracak ya da kötü bir sonuca yol açacak söz söylemek, davranışta bulunmak.
7. Yararlı olup olmadığı düşünülmezsizin rastgele yenen, yemek yerini tutmayan yiyecekler.
8. 1. Dilenmek. 2. Başkasının yardımını almak için yalvarmak.
9. İşin en güç, en önemli, en büyük kısmı bitti, kalanı önemsizdir.
10. Yemin etmek, kutsal bir şey üzerine el koyarak ant içmek.



Sevin Sezgin



KİTAP

Benim adım kitap,
Çağlar öncesi başladı yolculuğum.
Geçmişten geleceğe
Upuzun bir köprüyüm.
Yazıyı buldu insan,
Ve sonra da beni.
Taşlara yazıldım önce,
Kamışlara, kâğıda.
Taşdım özgürlüğü yüreklerinize.
Barışını dokudum ilmik ilmik kelimelerimle,
Siz bana yoldaş,
Ben size arkadaş oldum.
Benim adım kitap,
Çağlar öncesi başladı yolculuğum
Elbet sürüp gidecek
Dünya yok olana dek.



Ebru Köfter

Şiir

KI
PIR
TI

ATAM SENİN GİBİ

Senin gibi gülmek
Ülkesini kurtarmanın haklı gururuyla
Halkına verdiği sözü tutmanın sevinciyle
Kahkahalarla gülmek

Senin gibi sevmek
Ülkesini
Ulusunu
Çocukları
Ağacı
Hayvanları
Halkını çok sevmek

Senin gibi görmek
Doğruyu
Yanlış
Geçmişte yaşananları
Yokluğu, açlığı, toprağın bereketini
Emeğin değerini
Gelecekte yaşanacakları
Bağımsızlık bayrağının
Göklerde dalgalanışını

Senin gibi işitmek
Sessiz çılgınları
Düşmanın ayak seslerini

Vatanın haykırışlarını
Toprağın ağlayışını
Anaların yakarışlarını
Senin gibi hissetmek
Yarım ekmekle üzüm hoşafıyla
Ayağında çarıkla, dizleri yamalı
Sırtında kilolarca yüküyle
Dağı taşı aşarak gelen çocuğuyla, genciyle, yaşlısıyla
Kah tepebaşında, kah siperde, kah toprak üstünde
Taştan, samandan döşeğinde
Anasının kucağında gibi hissederek uyuyup
Hayallerinde kurduğu ülkesinin ümidiyle yanan
Milyonlarca yürekle bir çarpan
Aydın, dürüst, çalışkan gençliğin hayaliyle

Senin gibi öğrenmek
Okumaktan, yazmaktan,
Araştırmaktan usanmadan
Zorluklara boyun eğmeden
Eğiten, öğreten, yol gösteren
Kültüründen vazgeçmeden

Senin gibi gülerken, senin gibi severken
Senin gibi görürken, senin gibi işitirken
Senin gibi hissederek, öğrenerek
Ve senin gibi kendine inanarak

Biliyor muydun?



Yusuf Çağlayan

Japonların
Kâğıt Tiyatrosu:

Kamishibai



Japonca bir sözcük olan kamishibai sokak tiyatrosu ve öykü anlatım biçimi demek. Kami (kâğıt) ve shibai (drama) kelimelerinden oluşuyor. Türkçesini “Kâğıt Tiyatrosu” olarak düşünebiliriz.

Geçmişini neredeyse bin yıl önceye dayanıyor. Uzakdoğu'daki bazı Budist rahipler, tapınaklarını ziyarete gelen misafirlerine görselleri kullanarak kendilerini ve hikâyelerini anlatmaya başlamışlar. Bu hikâyelerini de ahşap bir çerçeve ve kutu içerisinde göstererek bir tür sahne oluşturmuşlar. Böylelikle kamishibainin

temelleri atılmış. O kadar çok benimsenmiş ve yaygınlaşmış ki, Japonlar yıllar sonra “televizyon” icat edildiğinde bile ona “Elektrikli Kamishibai” demişler.

Bin dokuz yüzlü yılların başındaki savaşlar ve yaşanan zorlu dönemlerde Japonya'daki bazı hikâye anlatıcıları, kamishibai sanatını biraz



değiştirerek tekrar kullanmaya başlamışlar. Bisikletlerinin arkasına sahnelerini kurmuşlar. Bu şekilde köy köy gezerek hikâyeler anlatmışlar. Her ne kadar bu durumdan en çok çocuklar keyif almış gibi düşüsek de küçük büyük herkes, anlatıcıları köylerinde bekler olmuş.

Bu anlatıcılara, yine Japonca “Gaito Kamishibaia” denmiş.

Bir Kamishibai anlatıcısı nelere ihtiyaç duyar?

Önce bir sahnenin olması gerekiyor. Bu sahneye “Butai” deniyor. Ahşaptan yapılıyor. Önünde pencere gibi açılan kapakları var ve arkası açık. Hikâyeye başlamadan önce



dinleyicilerin dikkatini çekmek ve hikâyenin başladığını haber vermek için bir tür tokmak kullanılıyor. Buna da “Hyoshigi” deniyor. Bu sesi duyduğumuzda anlatmaya ve dinlemeye hazırlanıyoruz demektir.

Ve son olarak anlatılacak hikâyenin kartlarına ihtiyaç var. Sahnenin ölçüsüne uygun olarak

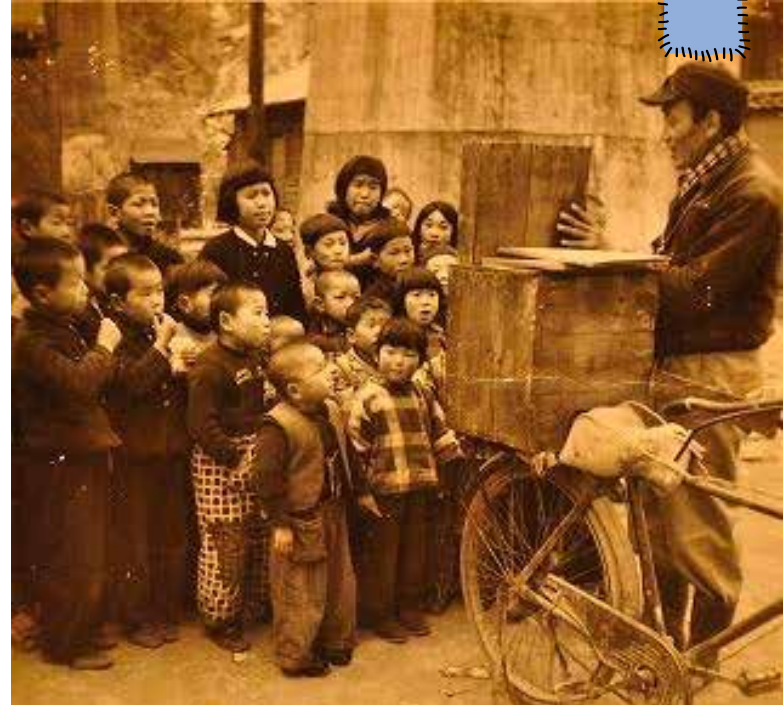

kesilen kartların üzerine hikâyenin çizimleri aktarılıyor. Ortalama on iki, on altı tane kart kullanılıyor.

Kamishibai, hayallere açılan bir pencere gibidir. Anlatıcı ve dinleyenler karşılıklı bir iletişim halinde keyifli zaman geçirirler. Ne dersiniz siz de bir kamishibai anlatıcısı olmak ister misiniz?

O zaman haydi Hasan Usta'ya kulak verin!

Keşelim - Biçelim



Hasan Karaca

Yusuf abimizin önceki sayfada tanıttığı Kamishibai sahnesinden yapmak için gerekli olanlar: 30x40 cm boyutundan daha küçük olmayan kullanılmış bir karton kutu, cetvel, maket bıçağı ve tutkal.

Haydi başlayalım.

(Etkinliği yaparken kesme işlerinde lütfen bir büyüğünüzden yardım alın.)

1

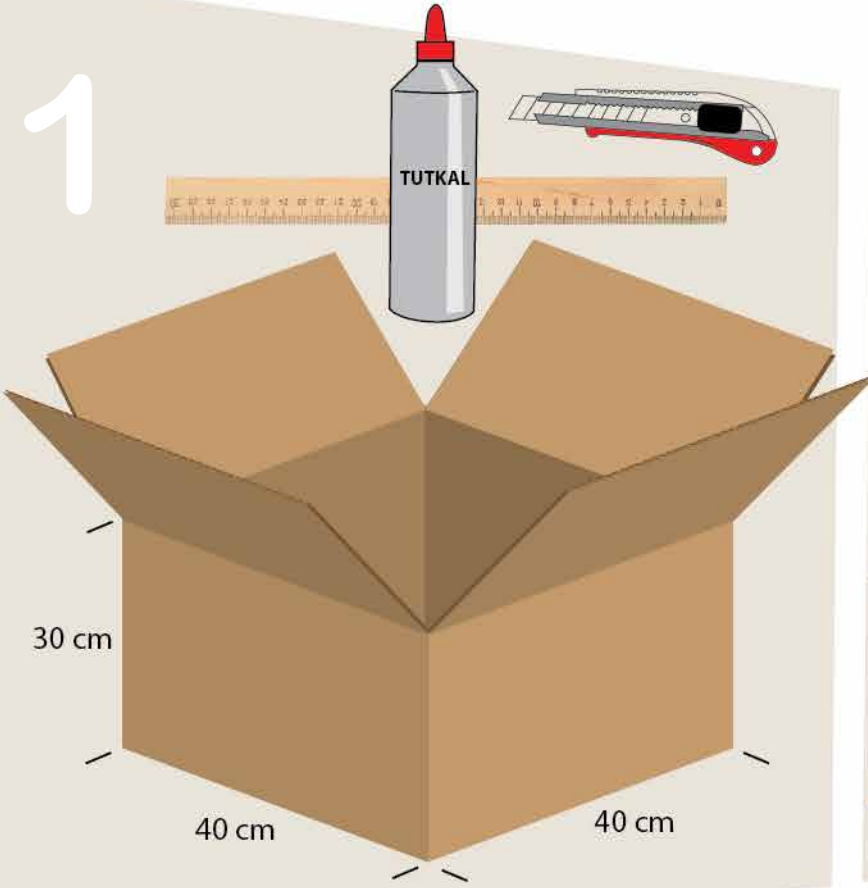

2

Kutumuzun kenarlarından 36x27 cm boyutunda 3 adet levha keselim.

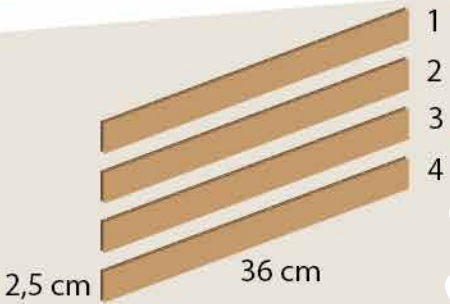
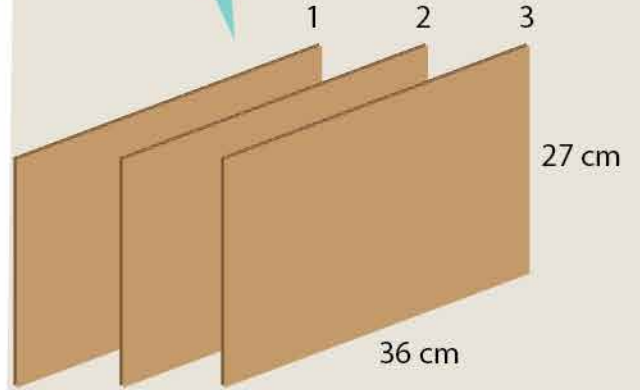

4 Adet 2,5x36 cm boyutunda...

3

2 Adet 2,5x22 cm boyutunda şeritler keselim.

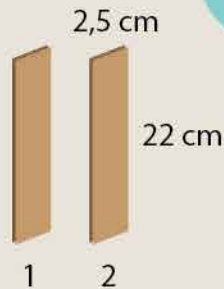

4

5

36x27 cm boyutundaki 2 adet levhanın içini verilen ölçülerde keselim.

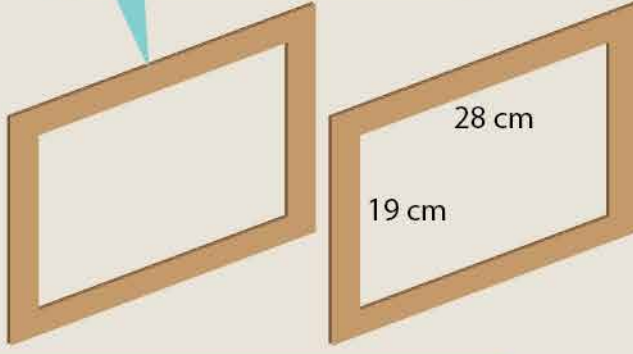

36x27 cm boyutundaki diğer levhayı ise şekilde görüldüğü gibi 3 parçaya ayıralım.

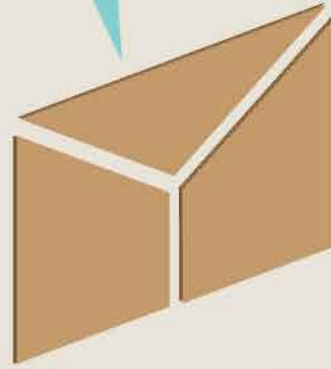

36x27 cm boyutundaki bir çerçevenin alt ve üst kısmına uzun şeritleri ikişer ikişer yapıştıralım

6

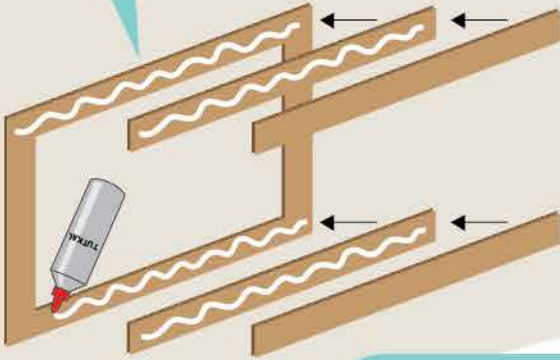

Yan kısma da ince şeritleri üst üste...

7

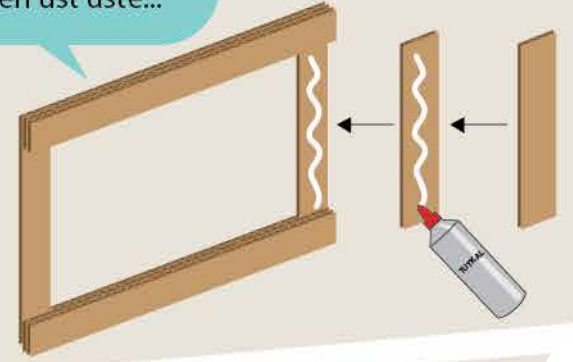

En üste ikinci çerçeveyi yapıştıralım.

8

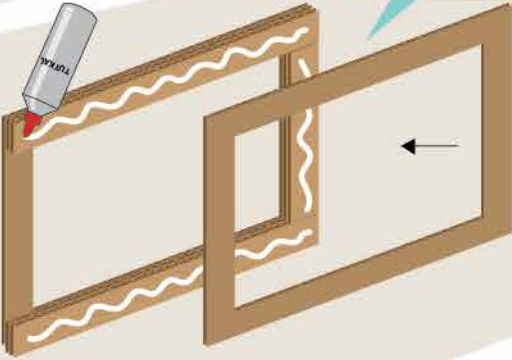

Menteşe olarak ikiye katladığımız kâğıtları şekilde gördüğümüz yerlere yapıştıralım.

9

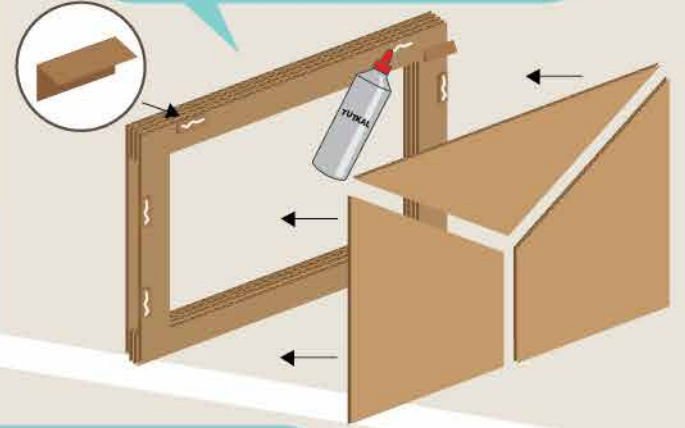

Kapak olarak kestiğimiz parçaları menteşelere yapıştıralım.

10



Kamışibai standımız hazır. Dilerseniz istediğiniz renklerde boyayabilirsiniz.

11





Gönül Çatalcalı

ARAP İLE SÜSLÜ

Arap iki katlı, bahçeli bir evin önündeki kaldırıma güneşlenmek için yattı. Az sonra evden çıkan Süslü koşarak geldi, demir parmaklıklar arkasından seslendi.

“Ah, merhaba. Hoş geldin, nasılsın? Hevvv.”
Arap uzandığı yerden kımıldamadı, pek de ilgilenmiyormuş gibi yaparak tek gözünü açtı.

“İyidir, ya sen? Havvv.”

“Bugün pek iyi değilim. Hatta çok kötüyüm.”
Arap öteki gözünü de açarak merakla ayağa kalktı,

“Neden?”

“Tüylerimi kestirdi Pınar. Neymiş efendim, dökülüyormuş, yerlerde tomar tomar birikiyormuş... Hıh! Tüy dediğin dökülse ne olur ki?” dedi. Süslü, “Hem... Beni seviyorlarsa her halimle kabul etmeleri gerekmez mi? Çok mutsuzum Arap, çok. Senin tüylerin ne kadar güzel. Uzun, gür... Şanslısın.”

“Eeee sen ev köpeğisin kızım,” dedi Arap.
“Ben sokaklarda yaşıyorum. Zor bir hayat ama en azından karışanım, görüşenim yok... Evet şanslıyım, özgürlük güzel şey. Havvv...”

“A şimdi gördüm, yanağında bir yara var galiba, n'oldu?” diye sordu Süslü.

“Ha, o mu? İş kazası...” dedi Arap.

“İş kazası mı?”

“Lafın gelişi işte, çöpten yiyecek aşırırken, kırık bir şişe kesti yüzümü. Önemli değil. Havv!”

“Ne demek önemli değil, veteriner falan gitseydin...”

Arap sinirlendi.

“Veteriner mi? Sen dalga mı geçiyorsun, o hayvan doktorunun kapısının önünden bile geçmem ben. Hem de minnacık bir kesik için! İşin mi yok senin ya?”

“Neden? Bak kanıyor biraz...”

“Öf ya, hâlâ soruyorsun neden diye. Kitabımıza aykırı, kitabımıza! HAVV!”

“Hangi kitap? Onur’un okudukları gibi resimli mi?”

Arap içinden, Çok güzel ama cahil bu kız daha, bir şey bilmiyor. Evde ne öğrenebilir ki zaten? diye geçirdi. Süslü ısrarla sormaya devam edince patladı.

“Biz sokak köpekleri öyle ufak tefek acılara pabuç bırakmayız kızım! Yaşam Kuralları kitabımızdaki ilk madde nedir biliyor musun sen? Havv!”

“Şey... Bilmiyorum. Hevv...”

Arap, Bilseydin şaşardım, diye düşündü.

“Sıkı dur o zaman, madde biiir: Şartlar ne olursa olsun, kuyruğu dik tutacaksın! HAVV.”
Süslü biraz düşündü, sonra utanır gibi konuştu.

“Arap, özür dilerim ama kuyruğu dik tutmak ne demek, onu da bilmiyorum. Hevv...”

Oooo işimiz var valla, bir de hocalık yapacağız bu küçük hanıma. Deyimlerimizi bile öğrenmemiş yahu! dedi içinden Arap. Ya sabır çekip Süslü’nün yüzüne baktı.

“Tehlikeden korkmamak demektir kısaca. HAVV!”



“Hırsızlar kaçırmaya kalksalar bile mi?”
Neler düşünüyor bu kız? Hırsız benim neyimi
kaçıracak ki? Yuh artık! dedi içinden Arap.
Konu fazla uzamıştı, bitirmek için,
“Evet o zaman bile!” dedi.
Süslü’nün soruları bitmemişti.
“Yolda karşıdan karşıya geçerken bile mi?”
“Eveeeet o zaman bile!”
Süslü telaşlandı,
“Ama ya ezilirsen? Ben sensiz ne yaparım
Arap? Hevvvv,” diye ağlamaya başladı.
Hem ağlıyor hem de onun gözlerinin içine
bakıyordu. Bugün kırmızı sarı çizgili
elbisesiyle pek de güzeldi.
Arap onu teselli etmek istedi,
“Üzülme,” dedi.

“Nasıl üzülmem?” diye burnunu çekerek
hıçkırdı Süslü. “Şey... Seni seviyorum ben...
Hem de çok... Hevvv... Hevvv...”
Arap şaşırды, kim bilir etrafında ne yakışıklı,
ne bakımlı ev köpekleri vardı ama bu zengin
aile kızı, kendisi gibi bir çulsuzu seviyordu
ha! Gözlerinde yıldızlar uçuşmaya başladı.
Demek o da... O da kendisine âşıktı.
“Şey... Üzülme...” dedi tekrar. “Ölmem öyle
kolay kolay.”
“Ama... Nasıl? Hani kitabınız... İlk madde...
Hevvv...”
“Sana şaka yapmıştım kızım ben. Yaşam
Kuralları kitabı umurumda bile değil benim.
Oldu mu şimdi? HAVV!”
“Araaaapp... Hevvvv...”



Ece Kanber

GÖRDÜM DUYDUM BİLİYORUM

Zamanın içinde dönüp dururum
Kimi söylesen, arar bulurum
İşte şimdi başlıyor hikâyem
Bilin bakalım, kimim ben?
Şimdiye çok uzak bir zamanda
Bin beş yüz altmış dört yılının
Şubat ayında
Bir bebeğin doğuşunu müjdeledi
yıldızlar:
“Bu çocuk sayesinde bize bakacaklar
Adına Galileo diyecekler
Hep koşacak bilim denen yokuşu
Dünya bilmiyordu
Ne kadar şanslı olduğunu.”

Galileo durdu ve baktı gökyüzüne
Bulutların gezişine
Mevsimlerin geçişine
Geceye ve gündüze
Güneşin batışına
Hiç inanmadı başkaları gibi
Dünyanın durduğuna
Bir akşam, gözleri gezerken
Maviliğin üzerinde
Ayağı takıldı, düştü yere
Bir şişe vardı, içinde bir kâğıt
Belki de sorularına bulmuştu yanıt
Açtı kâğıdı kalbi pıt pıt:
“Güneş yönetiyor, sanki bir kral gibi





Çevresinde dolaşan yıldız ailesini.”
 Bunu diyen çılgın onu kesin tanıyordu
 Aslında bütün insanlar yanlış biliyordu!
 Onlar bu gezegeni bir öküzün boynuzunda
 Atlas’ın sırtında
 Hatta tahtında oturuyor sanıyorlardı
 Hâlbuki Güneş otururken
 Dünya döne döne dans ediyordu
 Yıllarca ispatlamaya çalıştı bu gerçeği bizimki
 Bunun için teleskobu icat etti
 Hayaline inandı diye
 Çok kızdı ona insanlar
 Onu mahkemeye bile çıkardılar
 Köpüren seslerle onunla konuştular:
 “İnkâr et söylediklerini,
 Yoksa sadece toprak duyar dediklerini.”
 Uzun uzun düşündü Galileo
 İnsan bildiklerinden olur mu suçlu?
 Ama yoktu bu Kızgınları ikna etmenin bir yolu
 Bilimin sokağında koştuğu yolda durdu
 Bir adım attı geriye
 Birazdan söyleyecekleri, yazıldı tarihe:
 “Görmedim. Duymadım. Bilmiyorum.”
 Kızgınlık sevindi, kazandık sandılar
 Galileo’yu serbest bıraktılar

Oysa asıl planı bilmiyorlar
 O, yaşamını verdi dünyanın dansına
 Öyle bir kitap yazdı ki
 Çıktı dünya sahneye
 Bu sefer hiçbir Kızgın
 Engel olamadı bu gösteriye
 Kimse kalmadı bu gerçeği
 Görmeyen, duymayan, bilmeyen
 Artık siz de öğrendiğimize göre
 Ben uçuyorum hafiften
 Çünkü;
 Zamanın içinde dönüp dururum
 Kimi söyleyen, arar bulurum
 İşte şimdi bitti hikâyem
 Bilin bakalım, kimim ben?

Varsa bana yazmak istediğin
 Belki çizmek istediğin
 Ya da kim olduğumla ilgili bir tahminin
 Cevaplarını @kipirticocuk etiketiyle Instagram hikâyende paylaşabilirsin.



Sakine Çavdar

KOŞETÇİK

Şekerver Hanım teyze, o ışıl ışıl, o güzel salı sabahı mutfağında oturmuş tarçınlı ıhlamur çayını içiyordu. Pencereden içeri giren ılık rüzgâr, harika çiçek kokuları getiriyordu. Bahçede yasemin ve gül ağaçları vardı. Birkaç hanımeli dalı da sarı pembe çiçekleriyle pencereyi süslüyordu.

O gün Şekerver Hanım teyze için eğlenceli günlerden biri olacaktı çünkü Salı Pazarı'na gidecekti. Ne zamandır torunlarına elma suyundan, şekersiz çilek reçeli yapmak istiyordu. En tazelerini pazarda bulacağına emindi. Pazara gitmeyi de pek severdi. Ancak o mutfakta bunu seven tek kişi Şekerver Hanım teyze değildi, tek hayalleri pazara gitmek olan birileri daha vardı: çiçekli bez torbalar, boncuklu mor file, gıcırdayan pazar arabası ve koşetler. Hepsi heyecanla salı günlerini beklerlerdi. Koşetler zaten pazardan gelmişlerdi, ama orayı çok sevdikleri için her fırsatta görmek isterlerdi. “Koşet mi?” dediğinizi duyar gibiyim. Merak etmeyin bu sözcük yanlış yazılmadı. Size bir sır vereyim; Şekerver Hanım teyze bazı sözcükleri farklı söylerdi. Piknik yerine fiknik, naylon yerine yaylom, poşet yerine de koşet derdi. Ne sevimli, değil mi?

Gıcırdayan pazar arabası balkonda, çiçekli bez torbalar ve boncuklu mor file kapı kolunda, koşetlerse duvara asılı bir kesede tikiş tikiş duruyorlardı. Şekerver Hanım teyze bu keseyi örmüş, oyuncak bir bebekle süslemiş

ve duvardaki askıya takmıştı. Pazardan eve gelen koşetleri yıkar, çamaşır gibi asıp kurutur ve şirin bebekli keseye koyardı. Boncuklu mor file ve çiçekli bez torbalar da pek şirinlerdi. Tontiş teyzemiz yine pazardan aldığı kumaşlardan dikmişti bunları. Bez torbaları görseydiniz, insanın severek yaptığı her şey güzel oluyor diye düşünürdünüz.

Şekerver Hanım teyze çayını bitirdi, kupasını yıkayıp yerine koydu. Pazara gitmek için hazırlanmaya odasına gitti. O gider gitmez mutfakta fısıltılar duyulmaya başladı. Çiçekli bez torbalar, boncuklu file ve koşetler kimin pazara gideceğini merak ediyor; kendi aralarında fısır fısır, hışır hışır konuşuyorlardı. Her biri orada görecekları renk renk meyve ve sebzeleri, çeşit çeşit giysileri; çocukların ellerindeki balonları, oyuncakları, dondurmaları ve mis kokulu bitkileri hayal ediyordu. Bunları daha önce görenler ballandıra ballandıra anlatmışlardı. Birbirlerine sözler veriyor ve iyi dileklerde bulunuyorlardı. Gidenler döndüklerinde gördüklerini bir bir anlatacaklardı.

Mutfaktakiler neşeyle pazara gidiş için heyecanlanırken hiç beklenmedik bir şey oldu. Sert bir rüzgâr pencereden içeri girdi, perdeleri uçurdu ve duvardaki keseyi bir sağa bir solla salladı. Kese sallanırken içinden minicik, beyaz, buruşuk bir koşet düştü. “Eyvah eyvah, geçen hafta tuhafiyeciden gelen değil mi o?” dedi biri. Bir kez daha esen



rüzgârla yuvarlana yuvarlana masanın altına kadar gitti. Bunu gören fincanlar şaşkınlıkla şıkırdadı, cezveler tıkırdadı, perdeler daha da hışırdadı. Zavallı koşetçik kimseciklerin onu görmeyeceğini, çok merak ettiği pazara asla gidemeyeceğini düşündü. Sessizce büzüştü yerinde. Üzgün üzgün, süpürgenin onu çöpe götüreceği günü bekleyecekti belki de sonsuza kadar orada kalacaktı. “Ah yaramaz rüzgâr! Ne vardı bu kadar güçlü esecek” diye söylenirken ne oldu dersiniz? Perdeler hurra diye havalandı, hanımeli yaprakları içeriye uçtu, bebekli kese yine bir o yana bir bu yana sallandı. Evet, rüzgâr yeniden geldi. Koşeti masanın altından alıp hooop diye halının ortasına koyuverdi ve usulca gitti. Oooo neler oluyor bu mutfakta bugün böyle? Şaşkınlıktan kimseden çıt bile çıkmadı.

Sessizliği Şekerver Hanım teyze'nin ayak sesleri bozdu, terlikler şıpıdık şıpıdık sesler çıkarıyor ve mutfaktakilere kimin geldiği haberini veriyordu. Terliklerin sahibi yavaş adımlarla içeri girdi, bir sağa bir sola baktı. Balkona doğru yöneldi tam kapıda asılı çiçekli bez torbalardan birini alacaktı ki terliği yerdeki

koşetçiğe dokundu, haşur huşur bir ses duydu. Eğilip yerden aldı, düzeltti ve tekrar keseye koyacakken üzerindeki çilek resimlerini fark etti. Şöyle bir baktı ve “Ne güzel çileklermiş bunlar böyle, reçel kavanozunu bu koşete koyayım. Torunlarım görünce içinde ne reçeli olduğunu anlayabilirler böylece.” dedi. Katlayıp rafa koydu. Çilekli koşet sevinçle hışırdadı. Az önce pazara gitme umudunu bile kaybetmişti, ama şimdi Şekerver Hanım teyzenin torunlarının yanına gideceğini öğrendi. Bu ne güzel bir haberdir. Mutfaktaki herkes ne kadar şanslı bir koşet, diye düşündü. Şekerver Hanım teyze koşetçiği rafa koyduktan sonra balkona çıktı, gıcırdayan pazar arabasını aldı. Arabanın koluna mor fileyi astı, içine bir çiçekli bez torba ve birkaç tane koşet koydu. Pazardan fazla fazla almak istemiyor olacaktı ki onları yanında götürüyordu.

Şekerver Hanım teyze, tıkırdayan ayakkabılarını giydi. Hep birlikte mis kokuların arasından geçip bahçe kapısından çıktılar ve gıcırdaya tıkırdaya, sallana sallana salı pazarı yoluna koyuldular.



Emek Yalın Orhon

Kavanoz Şemsi İşe Yarayabilecek mi?

Adım Kavanoz Şemsi.
Birkaç yıl önce satın almıştı beni evin sahibi.
Adı Şevkat teyze idi.
Tüm mahalleyi tanır,
Biri kapısına geldi mi asla eli boş göndermezdi.
Bazı zamanlar reçel verir, bazen yaptığı kekten paketlerdi.
Ben de bekliyordum işine yarayacak mıyım bir gün diye.
Benim de içimi doldurup verecek mi gelenlere hediye?
Ama beklemek boşuna.

Bir gün heyecanlandım.
Dut toplamıştı, reçel yapacaktı.
Belki onu koymak için kullanacaktı beni.
Ama dutlar çıkmadı istediği gibi.
Heyecanım pek de uzun sürmedi.
Ben böyle meraklanınca,
Oradan biri seslendi bana.
Adı Damacana Necmi.
Camdan bir damacanaydı kendisi.
“Daha çok beklersin” diyerek alay etti.
“Ne olmuş yani beklersem?”
diye cevap verdim kendisine.
Canım sıkılmıştı böyle söylemesine.
İçimi reçel ya da bal yerine mutsuzlukla doldurup,
Kapağımı kapamışlardı sanki.
Hapsolmuştu üzüntüler içime.

Ertesi sabah kapı çaldı.
Gelenler su arıtma ustasıydı.
Yeni takacakları cihazla su, musluktan sağlıklı akacaktı.
Böylece damacanaya ihtiyaç kalmayacaktı.
Necmi'nin canı fena halde sıkıldı.
Deyim yerindeyse resmen yıkıldı.
Bir gün önce övünüp, şişinen Necmi,
Hayal kırıklığıyla balon gibi sönmüştü şimdi.



İşe yaramayınca koydular dolaba.
İkimiz beraberdik bundan sonra.
Akşam başladık aramızda konuşmaya.
“Peki ne olacak şimdi?
Hayatımız burada mı geçecek?
Bu dolabın içinde mi?” dedi Necmi.
“Bekleyip göreceğiz” dedim.

Yaz mevsimi gelip çatmıştı işte.
Şevkat teyze bavullarını toplamış, gidiyordu yazlık evine.
Necmi ile benim moralimiz bozuldu.
“İşimiz bitti” diye düşündük ikimiz de.
Mutfakta bir dolabın içinde, iyi arkadaş olmuştuk Damacana
Necmi’yle.
Biz aramızda konuşurken endişeyle,
Hiç beklemediğimiz bir şey oldu.
Şevkat teyze yaklaştı bize doğru.
Açtı dolabın kapağını, ikimizi kucaklayıp,
Arabasının bagajına koydu.
Yolda başladık yine konuşmaya.
Bizi bırakıp, unutacak mıydı yazlıkta?
Duymuştum yazlıktan getirdiği bir bardaktan.
Yalnız bir kavanoz vardı, adı Sufi.
Onu bırakmıştı yazlıkta.
Yalnızlıktan, ermişti, ilginç düşüncelere dalmıştı tek başına.
Onun gibi mi olacaktı acaba bizim sonumuz da?
Derken geldik yazlığa.
Şevkat teyze ikimizi de koydu yeniden dolaba.
Beklemeye başladık bu defa da orada.
Dolapta bir kavanoz daha vardı benim gibi.
Anladık hemen, bu Kavanoz Sufi.
Aynı bardağın anlattığı gibiydi.
“Gelin dostlar, hoş geldiniz!
Ne olursanız olun yine de gelin.
İçiniz ister boş olsun, ister dolu.
İster taş olsun, ister su.
İster bal olsun, ister reçel,
Ne olursan ol yine de gel” dedi.
Necmi de ben de afallamıştık.
Hiç böyle bir kavanoza rastlamamıştık.
Anlattık Sufi’ye hikayemizi.
Nasıl işe yaramaz hale geldiğimizi.
“Ben size bakınca görmüyorum boş bir kavanoz ve damacana.
Yaşadığınız anılar sizinle.
Ne mutlu ki onlarla dolusunuz.” dedi.
Bizim sohbet koyulaşmıştı.
Bu sırada Şevkat teyze dolabı açmıştı.



Necmi'yi aldı yanımızdan.
Mutluluktan uçacaktı Necmi birazdan.
Şevkat teyze düşküdü sağlığına.
Plastik damacana kullanamaz.
Demek o yüzden getirmişti yazlık eve Necmi'yi.
Beni kullanacak mıydı?
Hala belli değildi.
Ertesi gün çaldı kapı.
Torunu geldi Şevkat teyzenin.
İnci'ydi adı.
Götürdüler beni ve Sufi'yi işin ustasına.
İkimize de taktı usta, birer musluk.
Ne olacak bize merakla bekliyorduk.
Eve dönünce Şevkat teyze ve torunu
bizi alıp geçtiler masaya.
Hazırlamışlardı her renkten cam için özel boya.
İnci üzerime önce gökkuşağı çizdi.
Yanına güneşi ve altına düşündeki evi.
Sonra boyadı parlak boyalarla resmi.
Şevkat teyze ise Sufi'ye, bulutlar ve kuşlar çizdi.
Sonra da engin bir deniz ve
Üzerinde sakince salınan kayıklar.
Onu da heyecanla boyadılar.
Her şey güzel de içimizi neyle dolduracaklar?
Şevkat teyze limonata hazırladı İnci ile birlikte.
Doldurdular içimizi bu lezzetli içeceklerle.
Evin önünde hazırladıkları masaya koydular.
"Taze limonataaa!" diye başladı İnci bağırma.
İçimizi limonatayla beraber, doldurmuşlardı bir de mutlulukla.
Çünkü kazandıklarıyla İnci, yiyecek alacaktı sokak hayvanlarına.
Sufi uzaklara dalıp şöyle dedi:
"Bir gün dolacağız aniden ve boş kalacağız belki yeniden.
Ama doluyken yaşadığımız mutlu anılar bizimle kalacak.
Boşken bu anılar neşe ve sevinçle hatırlanacak."
Satılmıştı bütün limonatalar.
Alındı sokak hayvanları için mamalar.
Biz de olduk bu yardımın bir parçası,
Yaşadıklarımızın en faydalısı oldu bu anı.
Yaz bitince,
Döndü Şevkat teyze kışlık evine.
Necmi, Sufi ve ben kaldık yazlık evde.
Üçümüz sohbet ettik sevinç ve neşeyle.
Bir sonraki yazın gelmesini beklerken dolabın içinde.





Sevgili Yusuf abi Eksi 18 Edebiyat Topluluğu'nun yolunu şaşırmış. Ona yolu bulmasında yardımcı olur musun?



SİZDEN GELENLER

Merhaba,
Umarım hepiniz iyisinizdir ve her şey yolundadır. Ailemle ben uzun zamandır İsviçre'de yaşıyorum ve Türkiye'yi çok özleyorum. Biliyorsunuz her yıl Mayıs ayında Anneler Günü'nü, haziranda da Babalar Günü'nü kutluyoruz.

Yaklaşan bu özel günler için Türkiye'de ve dünyanın farklı ülkelerinde yaşayan çocuklarla çok eğlenceli bir çalışma hazırladık; bizim aracılığımızla anne ve babalarına mesaj göndermelerini istedik. Onlar da sadece yazmakla kalmayıp bir de duygularını anlatan resimler yaptılar. Arkadaşlarımızın anne ve babalarına yazdığı mesajları ve çizdiği resimleri dergimizde yayınlamaktan mutluluk duyuyoruz.



Kader Varlık

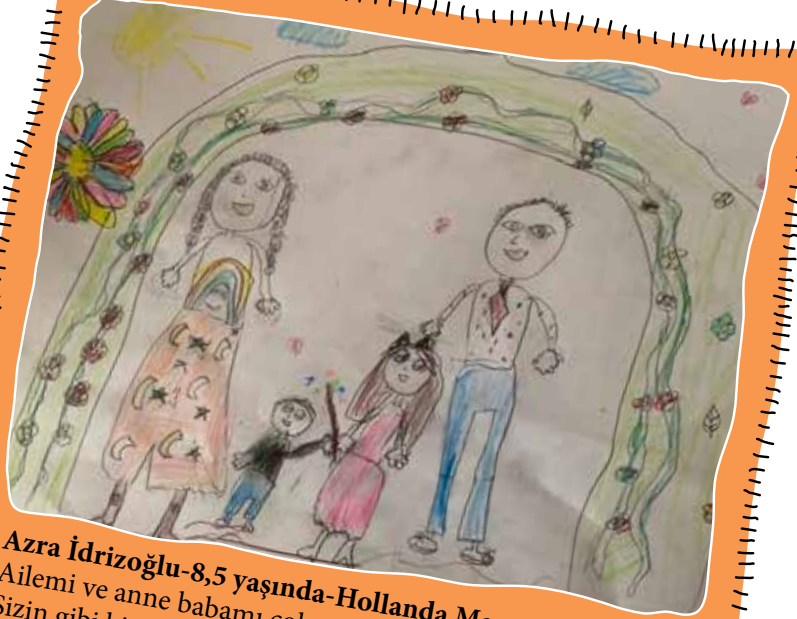

Azra İdrizoğlu-8,5 yaşında-Hollanda Maastricht
Ailemi ve anne babamı çok seviyorum. İyi ki varsınız. Sizin gibi bir ailem olduğu için çok şanslıyım.
Sevgiler, Azra.



Ela Aşık, 11 yaşında, Kanada
Annemi ve babamı seviyorum çünkü, sevgi dolu, düşünceli, harika ve her zaman benimle ve kardeşimle ilgileniyorlar. Hep bizimle vakit geçiriyorlar. Komik, harika, havalı ve genel olarak onlar en iyi ebeveynler.

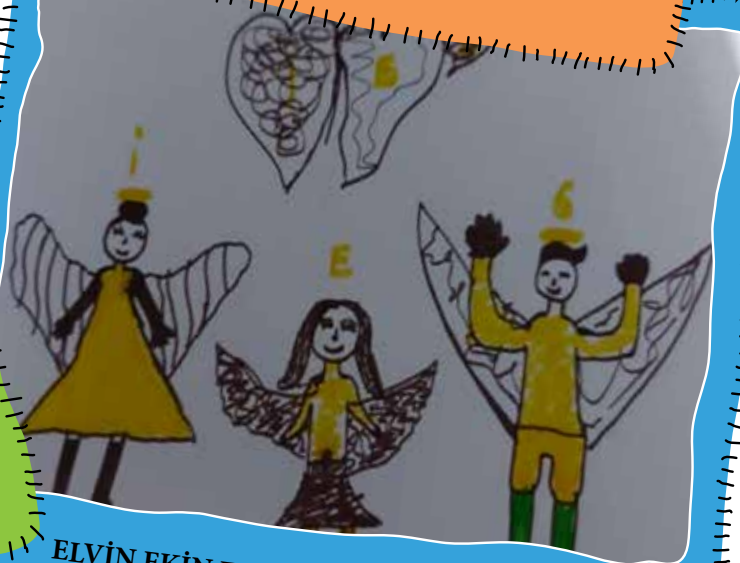

ELVİN EKİN ERDOĞAN, 11 yaşında, Türkiye
Sizi çok seviyorum. Bazen kavga ettiğimizde küsüp birbirimize darılabiliyoruz. Fakat bu sizi sevmediğim anlamına gelmiyor. Siz beni 11 yıldır uğraşarak büyüttünüz, ben de sizin emeğinizin karşılığını verdiğimi düşünüyorum, umarım siz de aynı düşüncedesinizdir.

Peki ya sizler neler hazırladınız?

Anne ve babalar günü için neler planlıyorsunuz? Nefis bir kahvaltı, minik bir şiir, belki de bir mektup... O gün için şahane olabilir. Ne dersiniz çocuklar?

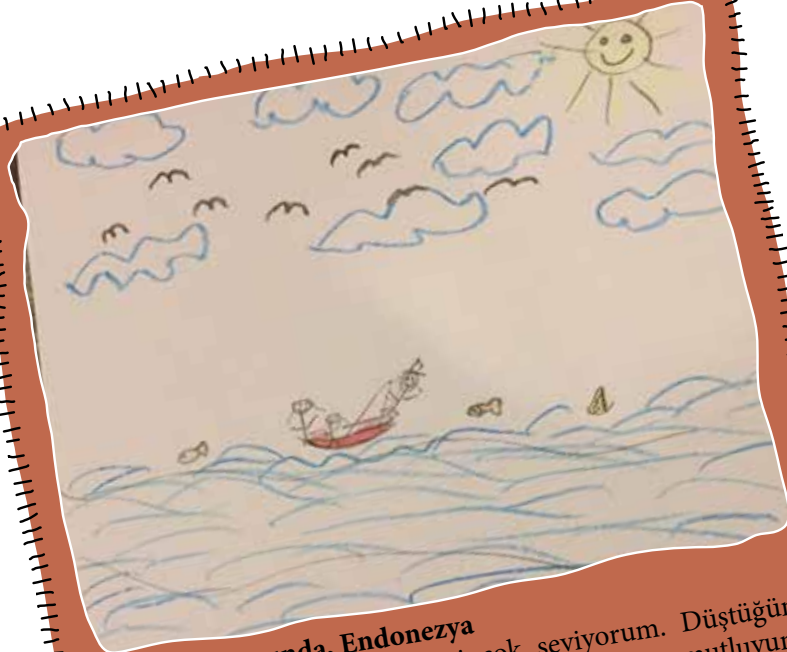

Işık Edis, 6 yaşında, Endonezya
Anneciğim ve babacığım, sizi çok seviyorum. Düştüğüm zaman beni kaldırılıyorsunuz. Burada olmaktan mutluyum. En çok sizinle tatile gitmeyi seviyorum. Sevgiler, öpücükler,



Mira ÇAMUR, 7 yaşında, Mannheim-Almanya
Babam çok huzurlu bir insan. Kendisi çok sıcak, o yüzden onu hep sarıp sarmalak istiyorum. Annemi çok seviyorum. Bize yemek yapıyor, temiz olalım diye çamaşırlarımızı yıkıyor. Sağlıklı kalalım diye bize iyi bakıyor. Bizi sarıp sarmalıyor.



Leyla Rena Jaggi, 7 Yaşında, İsviçre
Anne ve babamı çok seviyorum çünkü onlar benimle hep güzel şeyler yapıyor. Kardeşim ve ben resim yapmayı çok seviyoruz ve hem annem hem de babam güzel resim yapar. Bazen bizimle onlar da resim yapıyor. Biz çok güzel ve mutlu yaşıyoruz.

Hepinizi sevgiyle kucaklıyor, sağlıklı, bol kitaplı, neşeli günler diliyorum.
Haydi gelin, arkadaşlarımız duyularını nasıl anlatmış birlikte inceleyelim.



Nice Varlık, 7 yaşında, İsviçre
Ben annemle ve babamla gurur duyuyorum. Onların, anneler gününü ve babalar gününü kutluyorum.

KI PIR TI

Şimdi sosyal medya da kıpır kıpır...

KIPIRTI Çocuk sosyal medyayı da kıpırdattı. Bizi sosyal medya hesaplarımızdan takip edebilir, dergimizdeki etkinlikleri paylaşabilir, bir sonraki sayımız için içerik üretebilirsiniz. YouTube kanalımızdan dergi içeriğindeki konularla ilgili videoları izleyebilir, öyküleri sesli dinleyebilirsiniz.

Bizi takip edin, kıpır kıpır yaşayın...



www.eksi18edebiyat.org

Kıpirticocuk

kipirticocuk

Kıpirticocuk