

Yazılı Çizili Çocuk Dergisi

1 Temmuz 2022 Sayı: 9

KİPİR TI

İki ayda bir yayımlanır

ISSN 2757-8739

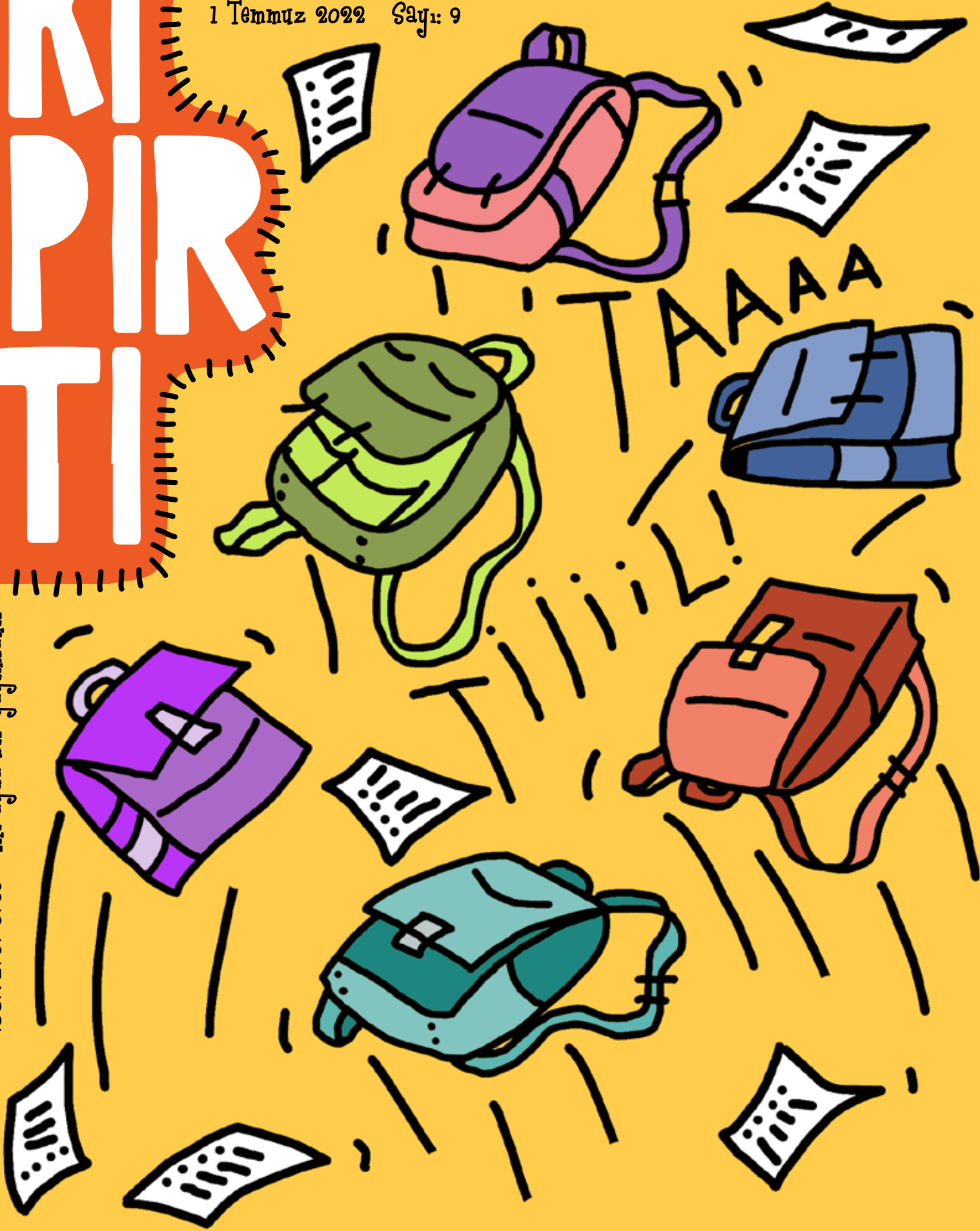

Öykü • Masal • Şiir • Kitap • Bilim • Bilmece • Söyleşi



"Benim Balonlarım Vardı"

İbrahim Sesigüzel (İBO)

Türk pop müziğinin özgün ve çok yönlü şarkıcılarından. 4 Mayıs 1950 tarihinde Balıkesir'de doğdu. Avusturya Lisesi ve Berkeley Müzik Okulu'ndan mezun oldu. Farklı dallarda eğitim aldı. Müzikle lise yıllarında tanıştı. Pedagoji eğitimi için gittiği Norveç'te katıldığı bir yarışmada birinci gelerek on dört yıl boyunca Norveç Televizyonu Orkestrası'nda solist olarak görev yaptı. Türkiye'de 1977 yılında çıkardığı plakta yer alan "Benim Balonlarım Vardı" şarkısıyla tanındı. Başta çocuklar olmak üzere herkesin çok sevdiği bu şarkısıyla yılın Çocuk Şarkıcısı Ödülü'nün sahibi oldu. Altı yabancı dil bilen Sesigüzel, üç kez Eurovision Şarkı Yarışması Türkiye Finalleri'nde yarıştı. Çok yönlü birikimi, duyarlı bakış açısı, sempatik imajı ve benzersiz eserleriyle kendisine özgün bir yer edindi. 26 Ekim 2003 tarihinde İstanbul'da elli üç yaşında "Dünya Çocuk Birliği" kurma hayaliyle aramızdan ayrıldı. Çocuklarla birlikte dans ettiği balonlarda çocukluğumuz saklıydı...

Şarkıyı dinlemek isterseniz işte bağlantı adresimiz:
<https://www.youtube.com/watch?v=qovt5z7j1NQ>

KIPIRTI

1 Temmuz 2022

Sayı: 9

İçindekiler

Merhaba	5
Öykü Sevin Sezgin.....	6
Söyleşi R. Başak Fındıkçioğlu	8
Kentin Renkleri Elif Çelebi	12
Yazmaca Filiz Gündoğan.....	14
Şiir Dilek Yılmaz.....	15
Öykü Esra Yazdıç Demir	16
Çekmece Ece Kanber	18
Sen Bir Ağaç Olsan Dilek Yılmaz.....	20
Öykü Esmâ Zafer Ertan	22
Kitaplığım Filiz Gündoğan.....	24
Şiir Ayşe Gündüz.....	27
Manzum Öykü Yayla Boztaş.....	28
Çözmece Hasan Karaca.....	29
Fabl Nazlı Solgun.....	30
Çizgiden Öyküye Hasan Karaca	31
Sanat Kurdu Bedia Korkmaz	32
Ekolojik Kıpırtılar Elif Bülbül.....	34
Öykü Ayhan Gündüz	36
Masal Sülbiye Yıldırım	38
Denemece Yayla Boztaş.....	40
Balonları Sen Doldur Hasan Karaca	42
Manzum Öykü Ayfer Demirtaş	44
Deyimler Bulmacası Nalan Yılmaz.....	45
Biliyor muydun? Sülbiye Yıldırım.....	46
Öyküyü Sen Tamamla Vicdan Efe	48
Araştırmaca Gülnaz Çağlayan	50
Kıpırdatan Haberler R. Başak Fındıkçioğlu - Osman Torun.....	52
Oynamaca Burçak Temel.....	53

KIPIRTI

Yazılı Çizili Çocuk Dergisi

Yayın Kurulu:

Başak Fındıkçioğlu

Dilek Yılmaz

Elif Bülbül

Esra Yazdıç

Filiz Gündoğan

Hasan Karaca

Nalan Yılmaz

Nevzat Süer Sezgin

Osman Torun

Sülbiye Yıldırım

Yusuf Çağlayan

Grafik Tasarım:

Hasan Karaca

İletişim:

kipirticocuk@gmail.com

Kıpırtı Çocuk Dergisi'nde

yayımlanan tüm eserlerin

sorumluluğu yazarlarına aittir.

Dergide yayımlanan yazılardan

kaynak belirtilmek koşuluyla alıntı

yapılabilir.

©2021, Yakın Kitabevi

Her hakkı saklıdır.

Yayıncı: Yakın Kitabevi

İmtiyaz Sahibi: Levent Salıcı

Kıpırtı Çocuk Dergisi; Eksi 18

Edebiyat Topluluğu'nun katkılarıyla

hazırlanmaktadır.

ISSN 2757-8739

KI PIR TI

NEDEN VARIZ?

Evrensel deęerlere ve haklara duyarlı, edebiyatın dnştrc gcn kullanan, okuma ve yazma kltrn teřvik eden, Trkenin doęru kullanımını ilke edinen, edebiyat aęırlıklı ve kolay ulařılabilen, Eksi 18 Edebiyat Topluluęu'nun sreli yayını olarak tm ocuklara ulařmak iin varız.

NASIL YAPARIZ?

ocukların yaratıcı, eęlenen, sorgulayan, meraklı, heyecanlı, bilimsel dřnebiyen ve hayal kurabilen bireyler olmaları iin alıřıyoruz. ęretmenler ve aileler yolu ile ocuklara ulařıyoruz.



Merhaba

Duyduk duymadık demeyin, tatil başlamıştır arkadaşlar! Bugünden itibaren koskocaman iki ay boyunca; ağaçlara tırmanmak, köşe kapmaca oynamak, bisiklete binmek, yüzmek, ip atlamak ve aklınıza gelebilecek tüm oyunlar serbest.

Evet nihayet yaz geldi. Bolca eğlenip istediğiniz kadar dinlenebilirsiniz. Elbette biliyoruz, kitap okumayı da unutmazsınız. Hatta, bu satırlara göz attığınıza göre okumaya şimdiden, derginiz KİPİRTİ ÇOCUK ile, başlamışsınız.

Tatilde neler yapacaksınız? Eğer isterseniz biraz fikir verebiliriz. Mesela yeni nesil robotlar konusunda araştırma yapmaya ne dersiniz? İlginç bir haber var: Robotlar güvenlik görevlisi oluyormuş. Keşke biz de bir robot tasarlasak. Uzay hakkında ne düşünüyorsunuz? Aklımıza ilk gelen şey sonsuzluk. Peki uzay denilen sonsuzlukta sanat yapılabilir mi? Sanatçı Refik Anadol yapmış. Sanat Kurdu köşemizde bu tasarımı inceleyebilir, belki de uzay sanatçısı olmayı düşünebilirsiniz. Eminiz aranızda çok hızlı koşan, bütün arkadaşlarını her yarışta geçenler vardır. Milli atletimiz Meliz Redif size olimpiyatlara giden yolculuğunu anlatıyor. Söyleşi köşemizde; beslenmeden, antrenmana atlet olmak için neler yapmalı konusunda keyifli bir sohbet var. Bu sayımızda yine tasarım harikası bir bina ile karşılaşacaksınız. Bu kez İsviçre'den. Tasarımcıların canı peynir çekmiş olmalı ki deliklerini kocaman bir binaya taşımışlar. Kentin Renkleri köşemize göz atmayı unutmayın. İçinde beş yüz bin kitap bulunan kütüphanenin tasarımı gerçekten çok ilginç. Pekiiiiii, geleceğin bisikletini tasarlamaya ne dersiniz? Bisiklete eskiden velespit denildiğini biliyor muydunuz? Biz sizin için araştırdık, bakın neler bulduk?

Unutmadan! Bazılarınız uzak şehirlerdeki tatil kasabalarına ya da köydeki akrabalarının yanına gidecek. Uzaklara gitmeyip yaşadıkları şehirlerde parklara çıkanlar, doğayla buluşanlar olacak. Peki, onu yani doğayı nasıl kullanacağımızı biliyor muyuz? Denemece köşemize göz atabilirsiniz. Doğa en kıymetlimiz ve onu korumak hepimizin görevi.

Bu metine sığdıramayacağımız keyifle okuyacağınız öyküleri, masalları, şiirleri, kitapları ve daha birçok şeyi bir sonraki sayfamızda, içindekiler bölümünde listeledik. Biliyorsunuz dergimizle ilgili görüşlerinizi bize yazabilirsiniz. Yaptığınız etkinlikleri instagram'da @kipirticocuk etiketiyle paylaşabilirsiniz. Çok mutlu oluruz.

Okullar açılırken görüşmek üzere,

Kıpırtı Çocuk



Sevin Sezgin

ÇINAR DEDE

Ben bir çınar ağacıyım. Yaşadığım ilçe binlerce yılın öyküleriyle akıp giden ırmağın kıyısındadır. Varoluşum, rüzgârın kanadına takılan tohumunun toprağa düşmesiyle başladı. Uzun süre yer altında yaşadım. Karanlık ve nemliydi. Toprak ana sevgiyle bağrında sakladı, besledi. Günyüzüne çıktığımda karşılaşacağım güzellikleri anlattı. Dağları, tepeleri, renk renk açan çiçekleri, yanı başımızda akan nehri... Zamanı gelince özgür olacağımı da söyledi. O gün geldiğinde artık tek başıma ayakta durabilir, kendimi koruyabilmişim.

Bir sabah gözlerimi alaca bir aydınlığa açtım. Şaşkındım. Gün ışığı ile ilk tanışmamdı. Ayrılık zamanı gelmişti demek. Toprak ana köklerimin onda olduğunu, büyümem için elinden gelen yardımı yapacağını söyleyerek yolcu etti beni.

Dışarı çıkınca uzun bir soluk aldım. Küçük, incecik bedenim üzerinde oluşan minik yeşil filizlere sevinerek baktım. Dallarımla, yapraklarımla gelişecek, kocaman bir çınar ağacı olacaktım. İlk kez güneşi, masmavi gökyüzünü, arkada uzanan karlı dağları gördüm. Akan su sesine kulak kabarttım. Yanı başımdaki nehirmiş ama onu görebilmem için biraz daha boy atman gerekiyordu.

Doğa ne güzeldi! Toprak ananın söz ettiği güneş içimi ısıttı. Yağmurun ve güneşin gelişmem için ne kadar gerekli olduğunu, toprağın altında minik bir tohumken öğrenmiştim. Ya kuşların cıvıltıları! O gün benim bayramımdı. Sevincime ortak olan tüm canlılara teşekkür ettim.

Uzun yıllar tek başıma yaşadım burada. Güçlü rüzgârlara, kara, yağmura direndim. Doğanın sesleri yoldaşım oldu. Geceleri yıldızlara bakıp

aydınlık düşler kurdum. Boyum, güneşe, aya erdi, dal budak saldı. Dallarımla altında pek çok kervan, gezgin, soluklandı. Esen yeller, kuşlar, kelebekler başka tohumlar taşıdılar yanıma. Bana benzeyen, benzemeyen ağaçlar boy verdi yanı başımda. Çoğaldık.

Mutluyuz burada. Yazın güneş yağar yapraklarımıza, kışın kar taneleri. Bulutlar başımızın üstünde taçtır. Nehir, binlerce yılın ezgilerini taşır usul usul. Baharla yenileniriz. Güneşe gülümseyen yağmurlar, toprağa bereket katar. Gövdemizde yeni sürgünler boy verir. Çevremiz renk renk çiçeklerle dolar. Kır lâleleri, altın gözlü papatyalar, mor sümbüller, nazlı gelincikler, esen yelle sağa sola salınır, neşeyle dans ederler. Doğa mis gibi bahar kokar. Pusların mavileştirdiği dağlar bütün görkemiyle gülümser bizlere.

Parkımızdaki çam ağaçlarından biri diğerlerine benzemez. Yıllardır kuru, çıplak bir ağaç olarak yaşar içimizde. Onu değerli kılan üzerindeki leylek yuvasıdır. Arkadaşım, bir işe yaramanın sevinciyle gururla taşır onları tepesinde. Pek çok kişi ona "Leylek Ağacı," der.

Bundan beş altı yıl öncesiydi. Kara giysili adamlar parkımızda inceleme yaptılar. Ağaçların kesileceği, bizden boşalan yerlere evler yapılacağı haberleri dolaşmaya başladı çevrede. Ne kadar acı çektik bilemezsiniz. Genç ağaçlar daha da üzülüler. "Bizi kesip ne yapacaklar çınar dede?" diye sordular.

"Her şey olabilirsiniz," dedim onlara. "Masa, sandalye ya da sobada yakacak..."

Korkudan titredi hepsi. Bazıları yapraklarını döktü kederden. Burada yaşayan tüm canlar sustu.



Yalnızca, dallarımıza yuva yapan kuşlar acı ezgiler söylediler usulca.

Bir sabah neşeli seslerle uyandık. Bir de ne görelim? Dallarımızın altına rengârenk çadırlar kurulmuş. Kızlı, erkekli yüzlerce genç, şarkılarla türkülerle bizim kesilmemize karşı çıkıyorlar. Yöre halkı da katıldı bu gençlere. Bizim için direndiler. Tüm ağaçlar, ağaçlarda yaşayan canlar, çok mutlandık, umutlandık. İnsanlar, yaşam hakkının yalnızca kendilerinin olduğunu sanıyorlar. Nasıl da yanılıyorlar! Doğadaki canlı türleri yok olursa yaşam da yok olur. Günlerce sürdü direniş. Sonunda kazandık.

Bu olaydan bir süre sonra, ilçemizi güzelleştirmekle görevli insanlar, bulunduğumuz alanı park yaptılar. Oturma yerleri koydular, renk renk çiçekler diktiler. Nehir kıyısı, herkesin dinlenebileceği, zaman geçireceği güzel bir yer oldu. Birkaç yıl önce de gövdeme "Anıt Ağaç" levhası çakarak beni onurlandırdılar. Parkın en bilge, en yaşlı ağacı olarak anılmak çok güzel bir duygu. Artık yalnızca parkın değil, tüm insanlığın çınar dedesiyim.

KI come to the PIR TI YMPIC

Söyleşi



R. Başak
Fındıkçioğlu

MİLLİ ATLET MELİZ REDİF



BAŞARILI BİR ATLET OLMAK İÇİN ÇOK ÇALIŞMAK, SABIRLI, İSTEKLI DISIPLİNLİ VE İSTIKRARLI OLMAK ŞART.

Bize zaman ayırıp sorularımızı cevaplandırduğınız için teşekkür ederiz. Biraz kendinizden bahseder misiniz? Spora ne zaman ve nasıl başladınız?

26 Mart 1989'da Kıbrıs'ta doğdum. Girne Amerikan Üniversitesi Spor Yöneticiliği Bölümü mezunuyum. Yaklaşık on yıl boyunca Türk Milli Takımı adına yarıştım. Bu süreçte birçok rekorlar, ulusal ve uluslararası başarılar elde ettim. Aktif spor yaşantımı sonlandırdıktan sonra antrenörlük alanında birçok eğitim aldım. Şu an Kıbrıs'ta kendime ait olan spor salonunda kişisel spor koçu olarak çalışıyorum. Spora altı yaşında jimnastik yaparak başladım. Aynı yıl yüzme derslerine de gidiyordum. Atletizme ise ilkokul üçüncü sınıfta Necati Taşkın İlkokulu'nda, beden eğitimi öğretmenlerinin teşvikleri ile dört çarpı yetmiş beş metre ve sekiz yüz metre koşarak başladım. Okulumuz o yıllarda atletizm dalında çok başarılıydı ve her yıl takım olarak şampiyon oluyorduk. Dördüncü sınıfta Ankara'da ve beşinci sınıfta da İzmir'de yapılan Türkiye Atletizm Şampiyonası finallerine katılmıştık. Ortaokulda beden eğitimi öğretmenim aracılığı ile antrenörüm Levent İlgin ile tanıştım ve profesyonel spor yaşantım başlamış oldu.

Hangi dallarda, nerelerde yarıştınız ve hangi ödüller aldınız?

Branşım dört yüz ve iki yüz metreydi. Gerekli durumlarda yüz metre de koşuyordum. Aynı zamanda dört çarpı yüz ve dört çarpı dört yüz bayrak takımlarında da yer aldım. Kendi yaş kategorilerinde tüm Dünya, Avrupa ve Balkan şampiyonalarına katıldım.

İlk Türkiye rekorumu (iki yüz metre yıldızlar) 2007'de Bursa'da düzenlenen Türkiye Şampiyonası'nda kırdım. 2008'de Türkiye gençler dört yüz metre rekorunu kırdım. 2010'da Türkiye büyükler ve yirmi üç yaş altı dört yüz metre rekorunu kırarak dört yüz metreyi elli üç saniyenin altında koşan ilk Türk kadın atlet oldum. 2011 yılında elli üç saniye dört saliselik derece ile salon yirmi üç yaş altı Türkiye Büyükler rekorunu kırdım. Avrupa Yirmi Üç Yaş Altı Şampiyonası'nda dördüncü oldum. İzmir'de yapılan Avrupa Takımlar Kupası'nda her iki bayrak yarışında da Türkiye büyükler rekorunu kırdık. Yine aynı yıl Universiadé'da (Üniversiteler Dünya Şampiyonası) dört çarpı dört yüz takımımız ile Dünya ikincisi olduk. 2012'de Londra'da düzenlenen Olimpiyat Oyunları'na katıldım. Türkiye tarihinde ilk kez bir bayrak takımı olarak olimpiyatlardaydık.



Bu tarihi takımın üyesi olmak gurur verici. Aynı zamanda olimpiyat oyunlarına katılan ilk Kıbrıslı Türk oldum. Kuzey Kıbrıs Türk Cumhuriyeti'ndeki tüm yaş kategorilerindeki kısa mesafe koşu (sprint) rekorları da bana ait.

Bizlerin televizyonda heyecanla izlediği olimpiyatlarda yer almak nasıl bir duygu? Bunun gibi yarışların stresi ile baş etmek için neler yapıyorsunuz? (Biz de sınavlar da kullanırız belki:)

Olimpiyatlar da olmak paha biçilemez bir duygu. Hiç bir kelime ile tam olarak yaşadığım duyguları tarif edemiyorum. Yarışmalarda heyecan hep oluyor ve olmalı da zaten ama o duyguyu da kontrol altında tutabilmek lazım. Stres yönetimi zamanla ve deneyimle doğru orantılı ilerliyor. Tabii ki kendinize olan güveniniz de önemli rol oynuyor. Zamanla kendinizi keşfederek sakinleşmenin ve durumu kontrol altına almanın yollarını üretiyorsunuz. Genel olarak yarış öncesi yapmam gereken dereceye ve o dereceyi koşabilmek için yarış içinde yapacağlarıma odaklanıyordum. Bir gün öncesinde ise genellikle yarışı çok düşünmemek için film izleyerek, kitap okuyarak ya da müzik dinleyerek geçiriyordum.

Bir de Türkiye rekorunuz var. Bundan biraz bahseder misiniz? Rekor kırabilmek için hangi süreçlerden geçtiniz?

O güne kadar yapılmamış bir dereceyi koşmak aşırı motive eden bir durum ama tabii ki bunu başarmak kolay olmuyor. Farklılık yaratmak istiyorsanız öncelikle konfor alanınızdan çıkmalı ve risk almalısınız.

Milli bir sporcu olarak küçük yaşta beri ağır antrenmanlara katılıyorsunuz. Bunlar okul başarınızı nasıl etkiledi, ayrıca beden sağlığınızı nasıl etkiledi?

Ben şanslı bir çocuktum çünkü ailem hep spor yapmamı destekledi. Okul yıllarım zordu elbet ama ben çok programlıydım. Kendime bir çalışma planı hazırlamıştım ve o programda ne zaman yemek yiyeceğim ne zaman dinleneceğime kadar her ayrıntıyı zaman dilimleri ile belirlemiştim. Programımın dışına hiç çıkmıyordum. Arkadaşlarımla pek zaman geçiremiyordum belki ama başarılı olabilmek ve fark yaratmak için fedakarlık yapmak şart. Bende bunun bilincinde hareket ediyordum. Öğretim hayatımı derslerinde gayet iyi çalışkan bir öğrenci olarak tamamladım.

Milli kamplarda hayat nasıl geçiyor? Zor mu? Kolay mı? Milli sporcu olarak kalabilmek için nasıl bir çaba içinde olmak gerekiyor? Bu konuda arkadaşlarımıza ne söyleyebilirsiniz.

Ben genel olarak bireysel kamp yapıyordum. Toplu kamplara göre biraz daha zor çünkü yalnız oluyorsunuz. Sadece antrenörüm ve ben. Sabah akşam bazen günde üç kez antrenman oluyordu. Otel odasında ve stadyumda geçen bir hayat. Özel ve sosyal hayat yok. Bir noktadan sonra bu duruma alışıyorsunuz fakat ara ara enerjimin azaldığı oluyordu. Ama bunun uzun sürmesine izin vermiyordum. Yine kendimi motive edecek bir şey buluyordum. Aslında bu tarz kamplar insanın öz farkındalığı için de çok önemli bir süreç oluyor. Milli sporcu olarak kalmak değil de başarıda devamlılık



olarak tanımlarsak şunu söyleyebilirim; disiplinli, istekli, sabırlı ve fedakâr olmak şart.

Çocukken spora başlayan, çeşitli nedenlerle devam ettirmeyenler olabiliyor. Ara verme gibi düşünebiliriz. Daha sonrasında devam ettirmek istediklerinde ne gibi şeylerle karşılaşabilirler? Önerileriniz var mıdır? Devam ettirmediklerinde ise nasıl bir hayat onları bekliyor?

Çocukken yapılan ve sonra uzun bir süre ara veren bireyler spora başladıkları zaman sıfırdan başlamış gibi olurlar. Her zaman spor için nankör denir. Aslında tam tersi spor siz emek verdiğiniz sürece karşılığını hep verecektir. Sporda devamlılık önemli bir faktördür. Bu devamlılık hep aynı şiddette olmayabilir. Bazen iniş çıkışlar olması doğaldır. Fakat tamamen hiçbir şey yapmamak birçok hastalığa davetiye çıkarmak demektir.

Siz artık yarışlara katılmıyorsunuz sanırım. Bunun nedeni nedir? Bundan sonraki süreçte nelerle ilgileneceksiniz? Spor hayatınızdan tamamen mi çıkacak?

Aktif spor yaşantıma 2014 yılında ara verdim. İstedğim her an tekrar yarışmaya devam edebilirim. İlerleyen zamanlarda tekrar yarışmayı düşünüyorum. Şu an antrenörlük yapıyorum. Gerçek bir sporcunun hayatından hiçbir zaman spor tam olarak çıkmaz. Yarıştığım zamanlardaki gibi olmasa da hâlâ antrenman yapmaya devam ediyorum.

Spor alışkanlığı kazanmanın önemi nedir? Yapana ne kazandırır? Bir sporcu gibi olmasa da sporu hayatın parçası haline nasıl getirebiliriz? Okurlarımıza önerileriniz var mıdır?

Spor alışkanlığı çocukken kazanılması önerilmektedir. Bu aşamada ebeveynlere büyük bir

rol düşüyor. Çocuklarını desteklemeli ve derslerle sporun yürütülebileceğinin bilincinde olup onlara yol göstermelidir. Kendi uyguladığım ve yukarıda da bahsettiğim yöntem etkili ve sürdürülebilir. Spor sadece fiziksel gelişimimiz için değil zihinsel gelişimimiz ve ruhsal sağlığımız içinde çok önemli rol oynamaktadır. Spor yapan çocuklar diğer çocuklara göre daha özgüvenli disiplinli ve zihinsel kapasitesi daha yüksek olur. Spor aynı zamanda bireyi kötü alışkanlıklardan da uzak tutar. Profesyonel olarak olmasa da sağlık için ömür boyu spor yapılmalıdır. Fakat bunu gereklilik olarak değilde severek yapmak devamlılığı sağlayacaktır. Bir diğer önemli nokta ise antrenör seçimi. Antrenör seçerken, seçtiğiniz kişinin eğitim ve tecrübesi mutlaka araştırılmalıdır. Kötü bir başlangıç ve deneyim travmalarına sebep olmaktadır. Sonraki yıllarda bireyin bu travmayı atlatması zor olacaktır. Herkesin zevkine, yeteneklerine uygun bir spor aktivitesi bulunur. İlk başta alışma süreci biraz zor olabilir fakat bu süreç atlatıldıktan sonra spor bir bağımlılık haline gelecektir. Her zaman söylediğim bir söz vardır: Şu hayatta ki tek bağımlılığınız spor olsun.

Sporcular nasıl beslenir? Uyku düzenleri nasıldır? Sosyal hayatları nasıldır?

Sporcu beslenmesi benim uzmanlık alanım değil ama deneyimlerime dayanarak şunları söyleyebilirim, beslenme alışkanlığı çocukken kazanılırsa birey geriye kalan hayatında beslenme ile ilgili ciddi problemler yaşamaz. Ben aktif spor hayatım boyunca hiç diyet yapmadım sebebi çocukluktan gelen iyi beslenme alışkanlıklarımdı. Zararlı şeyleri genel olarak sevmiyorum. Asitli içecekler tüketmiyorum. Kızartma çok ender yiyorum. Dengeli bir beslenme yapım var, her şeyden önemlisi yemek ayırt etmiyorum. Basit şeker halk arasında sofraya şeker dediğimiz şeyi

çok az tüketiyorum. Şeker ihtiyacımı meyvelerle gideriyorum. Tatlı da yiyorum elbet ama çok seçici davranıyorum. Beslenme tamamen bir denge işidir. Dengeli olduğu sürece bir alerjiniz yoksa her şey yenilebilir.

Profesyonel sporcuların pek sosyal hayatları olmuyor. Sebebi ise pek boş zamanlarının olmaması. Olan boş zamanda ise dinlenmeleri gerekmektedir. Dinlenmek ve uyku yapılan antrenman kadar önemlidir. Beslenme, uyku ve antrenman bir zinciridir birbirlerinden ayırdıkları takdirde sorunlar ortaya çıkacaktır.

Bir atlet günde kaç saat antrenman yapar? Güne saat kaçta başlar?

Çoğunlukla sabah akşam antrenman yapıyoruz. Bu bazen günde üç kez bile olabiliyor dolayısıyla güne erken başlıyoruz. Saat beş buçuk altı arası uyanıyoruz. Saat bazında bakacak olursak; günde iki kez yapılıyorsa minimum dört saat, üç kez ise minimum beş saat antrenman yapıyoruz.

Branş seçimi nedir? Nasıl yapılır?

Branş seçimi konusunda bilimsel yaklaşıma dayanan Uluslararası Atletizm Federasyonu (IAAF) tarafından geliştirilmiş Dünyada ve Türkiye'de de uygulanan yöntemler vardır. Bu tarz yöntemlerden yardım alarak yetenek ve branş seçimleri yapılmaktadır. Bu noktada antrenörlere de büyük bir rol düşmektedir. Çocukların minimum on yaşına kadar temel hareket becerisi çalışmaları yapması ilerleyen yaşlarında büyük fayda sağlayacaktır. Atletizmde genel olarak branş seçimi on dört on beş yaşlarında yapılır.

Antrenman yaptığımız günlerde özellikle yediklerinize dikkat ediyor musunuz?

Sporcu yediklerine her zaman dikkat etmelidir. Kahvaltı sporcunun en önemli öğünüdür. Yapılan bir bilimsel araştırmada sporcuların bir kısmına kahvaltı verilmiş bir kısmına verilmemiş. Kahvaltı yapmayan sporcularda kas kaybı görülmüş. Kas kaybı demek aynı zamanda güç ve kuvvet kaybı demek oluyor. O yüzden sabah kahvaltı mutlaka yapılmalı ve günde üç ana öğün ve iki ara öğün olmak üzere besleniyorum. Ayrıca gazlı içecekler, şekerli yiyecekler ve alkol tüketmiyorum.

Atletler aktif koşuyu -yarışlara katılmayı-bıraktıktan sonra neler yapar? Örneğin siz antrenörlük yapıyorsunuz.

Profesyonel spor yaşantısı sona erdiği zaman sporcu boşluğa düşüyor. Çünkü neredeyse bütün hayatı yaptığı sporla geçmektedir. Yaşadığı yarış heyecanının yerine koyacak pek de bir şey yoktur.



Bir süre sonra normal hayata adaptasyon sağlanır. Meslek seçimi konusunda bir genelleme yapmak doğru olmaz. Ben sporun içinde olmaktan keyif aldığım için antrenörlük yapıyorum.

Koşmayı çok seven herkes atlet olabilir mi?

Koşmayı seven herkes atlet olabilir. Ama iyi bir atlet olabilmek için sadece koşmayı sevmek yeterli değildir. Yukarıda da bahsettiğim gibi başarılı bir atlet olmak için çok çalışmak lazım. Sabırlı istekli disiplinli ve istikrarlı olmak şart.

Zaman ayırdığımız, paylaştığımız bilgiler için teşekkür ederiz.





Elif Çelebi

Peynir Delikli Kütüphane



Asla “Çözüm yok” deme!

Bir problemle karşılaştığınızda çözene kadar günlerce kafa patlattığınız oldu mu? Peki ya tam... “Olmuyor! Yapamıyorum!” dediğiniz anda gördüğünüz alakasız bir nesne “Buldumm!” diye sevinmenizi sağladı mı? Şimdiye kadar böyle bir durumla karşılaşmadıysanız sıkı durun, her an başınıza gelebilir! Çünkü zihnimiz, belleğindeki tüm görüntüleri müthiş bir hızla birbirine bağlayabilecek kapasitededir. Yeter ki siz öğrenmeye açık olup bilgileri depolayın.

Bu sayıdaki kütüphanenin aydınlatma sorunu, bir kahvaltılık masasında mı çözüldü bilemeyiz. Ancak kesin olan şu ki bina dev bir İsviçre peyniri parçasına benziyor.

Peynir Delikli Kütüphane

Kentin sayısız renklerinden olan kütüphaneler, sadece içindeki kitapların değerli olması sayesinde değil, buldukları şehrin kültürel buluşma noktası olmalarıyla da önemlidir. Özellikle mimari formlarıyla dikkat çekenler ziyaretçilerin odak noktası haline gelebilir.

EPFL Üniversitesi, İsviçre'nin Cenevre Gölü kıyısındaki Lozan şehrinde bulunuyor. Kampüste yer alan Rolex Öğrenim Merkezi'nin tasarımı da, bulunduğu ülkenin ünlü lezzeti Emmentaler peyniri görüntüsünde. Böylece bina her anlamda uluslararası bir kültür sembolü diyebiliriz.

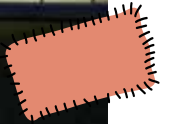

Dev delikler

Yılda bir milyondan fazla ziyaretçiyi ağırlayan EPFL Üniversitesi Rolex Öğrenim Merkezi, hem bir öğrenme laboratuvarı hem de beş yüz bin kitap barındıran bir kütüphane. Üstelik öğrencilerle birlikte halka da açık.

Bu sıra dışı bina, Tokyo merkezli mimarlık ofisinin Japon mimarları Kazuyo Sejima ve Ryue Nishizawa tarafından tasarlanmış. Güneş ışığından sınırsız yararlanmayı sağlayan dev delikler aynı zamanda kütüphane içindeki farklı bölgeleri tanımlamak için kullanılmış. Düz arazide yer alan bina, hafif eğimler, iç bahçeler ve dalgalı teraslar sayesinde oldukça hareketli görünüyor.



Besinli tasarımlar

“Binada besin mi olur?” demeyin. Evet, Hansel ve Gretel gibi çikolatalı kulübeden lokmalar koparabileceğimiz bir masalda değiliz. O zaman biz de meyve ve sebzelerden ilham aldığımız binalar tasarlayabiliriz belki, ne dersiniz?

Düşünün bakalım... Meyve/sebzelerin hangi belirgin özellikleri -yapıdaki- nasıl bir sorunu çözer?

İkinci kattan inen bir kaydıracak yapılması gerekse, muz kabuğunun yapısı işimize yarayabilir mi?

Ya da “Öyle bir malzeme olsun ki, ışık geçirsin ama içerisi görünmesin” dense, soğan zarı doğru bir seçim midir sizce?

Peki, “İçine tohum koyalım, yağmur yağdıkça cephe yeşersin” diye bir istek gelse, yüzeyine bakmamız gereken çilek midir? Yoksa lap incirini mi örnek almalıyız?

Renkli besin grubu “meyve ve sebzeler”den ilham alarak oluşturduğunuz tasarım fikirlerinizi @kipirticocuk etiketiyle paylaşabilirsiniz. Binalarınızla beslenmek(!) için sabırsızlanıyoruz!

Yazmaca



Filiz Gündoğan



Benim Maceram

Diyelim ki bir elma kurdusun. Biri elma yerken seni fark etti ve elmayı yemeyi bıraktı.

Nereye gittin?

Neler yaptın?

Kimlerle karşılaştın?

Neler gördün?

Kendini nasıl hissediyorsun?

Maceranı dinlemek için sabırsızlanıyoruz. İsterseniz bu çalışmayı arkadaşlarınızla birlikte yazıp sonra birbirinize okuyup eğlenebilirsiniz.



Dilek Yılmaz

Şiir

KI
PIR
TI

KELİMELER

Kelimeler avucumdan kayıp gider

Bensiz

Yalnız

Erişilmez

Ve belki de en çok

Özgür olmak isterler

Haksız da sayılmazlar hani

Kim istemez ki

Başına buyruk olmayı

Ben

Elimde kurşun kalemim

Bekliyorum

Belki bir gün geri dönerler diye

Dönmeyeceklerini bile bile neden mi bekliyorum?

Yoksa siz de ötekiler gibi deli olduğumu mu düşünüyorsunuz?

Yok ya öyle değil

Bekliyorum çünkü...

O, en güzel hikâyemi henüz yazmadım.





Esra Yazdıç Demir

NEREDE BU PARA?

Kollarını göğsünün üzerinde bağlamış oturuyordu Mehmet. Alt dudağını sarkıtmış, kaşlarını çatmıştı. Koltuğun koyu pembe güllerinin altından gözükken incecik dikenler, sanki poposuna batıyordu. Huzursuzdu. Belki de kırgın. Yok yok kesin kızgındı. Kendinden sadece bir yaş büyük ağabeyi Ahmet, almıştı tüm parasını.

Burun delikleri genişleyip küçülürken “Bende şans yok ki!” diye geçirdi içinden. “Hızlı hareket edip bir yıl önce doğsaydım param cebimdeydi şimdi.” Küçükük bir yıl nasıl ağabey yapardı insanı.

Bir hışımla kolunun tersiyle başını sildi. Sıcaktan alınına yapışmış saçlarının arasından gözlerine tuzlu sular sızıyordu. Birkaç kez, üst dudağını alttakinin içine geçirip hızlıca üfledi saçlarına, olmadı.

Evde ise bir telaş. Bugün semt pazarı.

“Oğlum kalk banyo sırası sende.”

“Gelmeyeceğim.”

“O niye?”

“Büyüüük oğlum bağırırsın bugün tezgâhta.”

“E sıra sende bu hafta.”

Omzunu silkti, kollarını iyice sardı vücuduna. Kara gözlerini sıkıca kapamış, altındaki dikenli güllere iyice yaslamıştı poposunu.

“Memedim,” dedi annesi. Kadifeden sesi kulağını okşadı. “Ne olmuş...” demeye kalmadan Mehmet’in gözlerinden yaşlar boşandı. Gözyaşları, terin tuzlu suyuna iyi geliyordu neyse ki. Annesine sarıldı. Gözyaşı, sümük, ter birbirine karıştı. Annesinin yakasına aktı.

“Ağabeyim paramı aldı anne.”

“Ağabeyin mi?”

“Evet.”

“Nereden bildin?”

“Ne kadar biriktirdiğimi soruyordu zaten.”

“Oğlum koyduğun yere iyi baktın mı?”

“Yok ya yok işte!”

“Eee bana deseydin ya!”

”Sen bağdaydın. Anne çok bekledim param biriksin diye. Sabret dediydin ya. Ettim, çok ettim hem de... Emine’ye ...”

Kalbiyle akli aynı anda “Hi!” deyince susuverdi dudakları. Annesi akıllı kadın. Omuzlarından tutup biraz uzaklaştırdı oğlunu, “Kim bu Emine?” dedi gülerek.

Ah Emine’yi nasıl anlatsındı! Yan sırasında oturan kıvrır kıvrır saçlı, kapkara gözlü, gülünce ağzındaki incilerine mi yanağındaki çukuruna mı bakacağını bilemediği Emine. Sabah simidinin verdiği mutluluk gibiydi onunla konuşmak. Hem sıcak hem çıtır çıtır hem lezzetli.

“Neden kızardın oğlum söyle haydi merak ettim?”

“Yok, terledim ya onun kızarıklığı. Niye kızarayım? Ağladım ya onun kızarıklığı. Hani göğsüne yaslandım da sıcak oldu ya onun kızarıklığı.”

Mehmet saydıkça sayıyordu bahaneleri.

Annesi yer mi? Doğruyu söylemesini istediği zamanlarda yaptığı gibi susup, sağ kaşını kaldırdı havaya. “Çaresizlik budur dostlar,” diye geçirdi içinden ve başladı anlatmaya.

“Emine bizim sınıfta. Yan sıramda oturuyor.”

“E ne güzel,” deyince annesi “Vallahi çok güzel,” deyiverdi Mehmet. Gülüştüler.

“Öğretmen yazın yaptıklarımızı anlatmamızı istedi. Herkes anlattı. Hepimiz sinemaya gitmişiz de bir Emine gidememiş. Üzüldü.”

“Oğlum zamanı olmamıştır belki.”

“Paraları olmamış anne. Emine ağlarken dedi. Sessizce ağladı. Emine’yi sinemaya götürecektim anne.”

Ayşe, oğlunu canının içine sokmak istercesine bastırdı göğsüne. “Ben sorarım ağabeyine dert etme.”



“Deme ona bir şey. Emine’den haberi var. Sinemaya tek gidemezsin, bilet almaya bile gidemezsin. Yaşın dolmuşa binmeye yetmez,” dedi.

“Onun ki yetiyormuş öyle mi?” dedi Ayşe. Mi’nin i’sini öyle bir uzatmıştı ki “Ahmet yandı,” diye düşündü Mehmet.

“Haydi!” dedi annesi, “Beni yalnız bırakma pazarda. Ağabeyine not yazdım. Orada bulur bizi. Bilmecelerinle güzel satış yaparız. Bugünkü hasılattan sana da pay düşecek nasılsa?”

“Vallahi mi?”

“Vallahi.”

İzmir’in çekirdeksiz yeşil üzümü meşhurdur. Pazarcular tezgâha koydukları üzümün tozlarını incecik tüylerden oluşan yuvarlak bir fırçayla alırlar ki meyve daha parlak gözüksün. Annesi toz alırken Mehmet başladı bilmeceli satışa: “Salkımda milyon tane, tadı da pek şahane.” Böyle böyle getirdiler akşamı. Tezgâhlarında bir salkım bile kalmadı.

Eve dönerken Mehmet meraklıydı. Ne kadar kazanmışlardı acaba?

“Anne kaç kilo üzüm sattık?”

Güldü Ayşe, “Nereden baksan kırk kilo.” Onun

aklında ise tüm gün büyük oğlu vardı.

“Vay be!” diye geçirdi aklından Mehmet. Ne paraydı ama ceplerindeki. Artık Emine’yi sinemaya götürür, üzerine dondurma bile ısmarlardı. Hem de üç top.

Eve vardıklarında annesi aceleyle “Ahmet,” diye seslendi büyük oğluna.

“Buradayım,” diyerek geldi Ahmet yanlarına. Hem de elinde koca bir pastayla.

“İyi ki doğdun. Bunlar oğullarından sana,” diyerek uzattı üzerinde beyaz ponponları olan yeni terlikleri annesinin ayağına.

Ampul yandı Mehmet’te. Tabii ya! Doğum günü sürprizi yapmak için ilçeye inecekti ağabeyi. Ortak alacaklardı hediye. Günler önce yapmışları planlarını. Üstelik parasının yerini kendi söylemişti. Nasıl unutmuştu!

O bunları düşünürken ağabeyi dört bilet uzattı. “İkisi Emine ve ablası, ikisi bizim için,” dedi.

“Bak sen! Demek o da Ayla ablayla gitmek istermiş sinemaya,” diyerek gülümsedi. Sarıldı ağabeyinin boynuna. O gün, hem kendine hem annesine söz verdi. Emin olmadan kimseleri suçlamamaya.



Ece Kanber

RENGÂRENK

Zamanın içinde dönüp dururum
Kimi söyleyen, arar bulurum
İşte şimdi başlıyor hikâyem
Bilin bakalım kimim ben?
Sana pek çok şeyin hikâyesini anlattım
Ama böylesini hiç duymadı kulakların.
Anlattım müzisyenleri, ressamaları
Bazen de bilim insanlarını
Ama bu sefer konuşan
Bir kaldırım taşı!
Haydi dinleyelim bakalım ne diyor
Yağmur Sokak'ta neler oluyor?
"Yağmur Sokak'ta yeni bir sabah
Yine çok canım yanacak, eyvah!
Biz gri kaldırım taşları hiç görünmeyiz
Kimse bize takılıp düşsün istemeyiz.
İşte karşıdan Zeynep geliyor, bak
Yine bana takılıp dizini yere çarpacak.
Hey! Zeynep adımını dikkatli at
Yoksa ikimizin de canı yanacak.
Zeynep beni duymadı yine düştü
Akşama kadar takılıp düşenlerin sayısı bir sürü.
Derken gece oldu sessizleşti sokak
Bir dilek daha tuttum gökyüzüne bakarak
Dileğimi söyleyemem hiç birinize
Çünkü korkuyorum gerçek olmaz diye.
Uyumak için yavaşça gözlerimi yumdum
Tam uykuya dalacakken bir ses duydum
Elinde fırçalarla,
Rengârenk boylarla
Çıktı geldi bir çocuk.
Yüzünde vardı kocaman bir mutluluk.
Önce duvarları boyayacak diye düşündüm
Açıkçası buna biraz üzüldüm

Birden duvara değil bana doğru yaklaştı
Fırçasını rengârenk boylara batırdı.
Griydim kırmızıy oldum
Biraz beyaz ekledi, pembeye döndüm
Biraz da mavi renge boyayınca
Üzüm gibi mosmor oldum.
İşte şimdi gerçekleşmişti dileğim
İnsanlar düşmesin diye
Rengârenk olmaktı isteğim.
Dileğimi gerçekleştiren çocuk bir kahraman
O günden sonra herkes olmuştu bir ressam
Artık herkes biliyordu renkli kaldırım taşlarını
Burada yürürken bize takılmayacaklarını.
Yağmur Sokak'ta kimsenin canı yanmıyor şu an
Her sokağa lazım böyle bir kahraman."

Bu gizemli çocuk sokak sokak dolaştı
Etrafı gökkuşağı gibi boyadı.
Hangi ressamdı acaba bu kahraman?
Kalplerimizi renklere dolayan.
Şimdi siz düşünürken
Ben de uçuyorum hafiften.
Çünkü;
Zamanın içinde dönüp dururum
Kimi söyleyen arar bulurum.
İşte şimdi başlıyor hikâyem
Bilin bakalım, kimim ben?

*Sen de o çocuk gibi kaldırım taşlarını
boyamakla başlayabilirsin yandaki resme.
Hatta bitirince bizimle paylaşmak istersen
@kipirticocuk hesabını etiketleyebilirsin.*

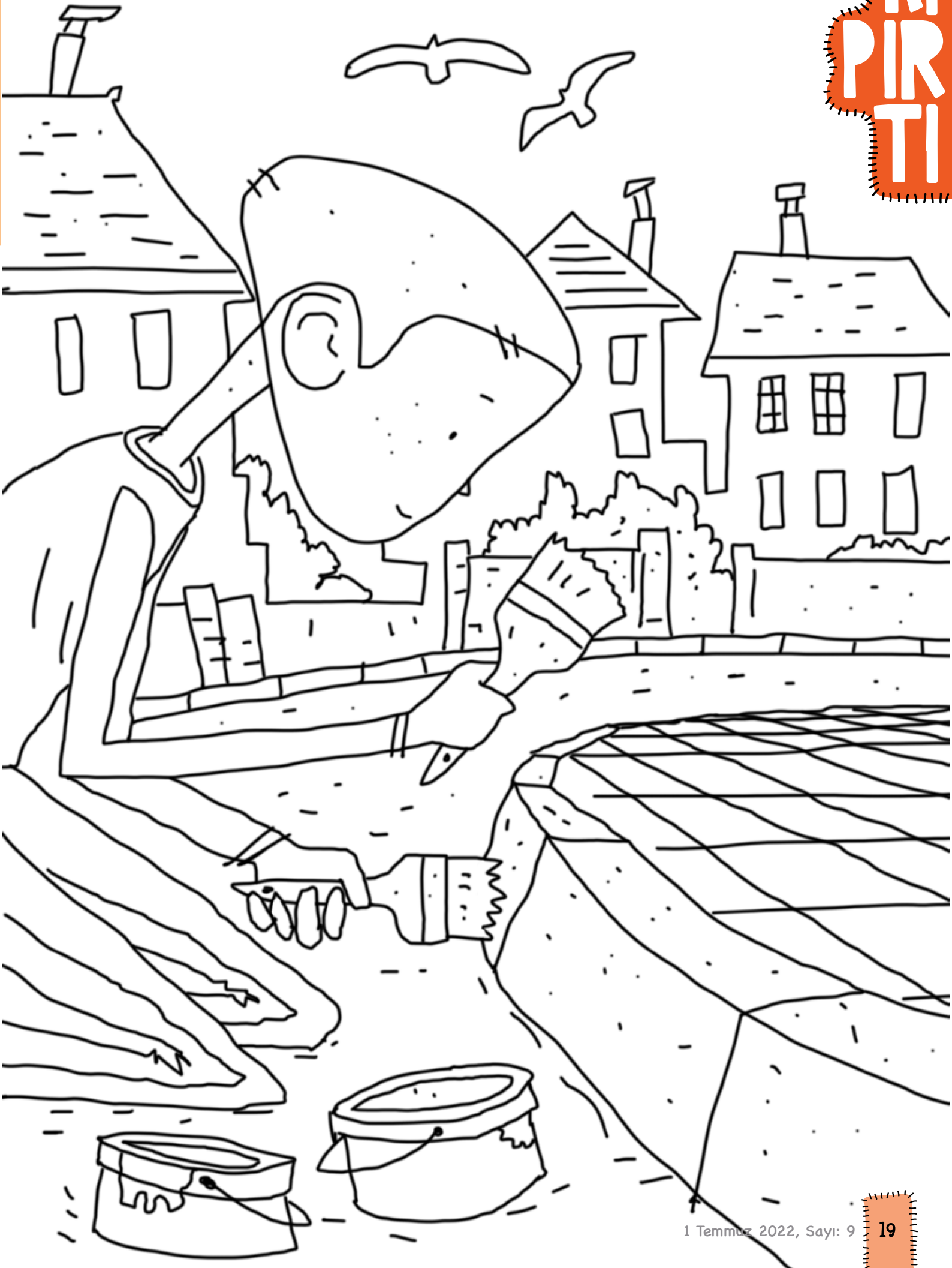

Sen Bir Ağaç Olsan



Dilek Yılmaz

BEBEK FISTIK ÇAMLARI VE
ALİ AMCA

Bundan tam altı yıl önce ilk kez Datça'ya tatile gitmiştik. Orada muhteşem bir insanla tanıştık. Onun sayesinde ülkemizdeki çam ağaçları hakkında da birçok şey öğrendik. Sonrasında, her yıl olmasa da, mümkün oldukça tatil rotamızı Datça'ya çevirdik. Çünkü kalbimiz artık oraya aitti.

Datça'ya arabayla yolculuk biraz zordur, uzun sürer ama bir o kadar da keyiflidir. İstanbul'dan yola çıkınca sırasıyla; Bursa'dan, İzmir'den geçeriz. Muğla, Marmaris ve en sonunda da Datça'ya ulaşırız. Yol boyunca bize kocaman ormanlar, ağaçlarla kucaklanmış masmavi bir deniz eşlik eder. Bu bölgede ormanın kokusu denizinkine karışır. Dik yamaçlara kıvrıla kıvrıla tırmanan yollardan gideriz. Tam tepedeyken arabamızın tüm camları sonuna kadar açılır. İşte o zaman ciğerlerimiz bu mis gibi havayla bayram eder. En çok duyumsadığımız da çam kokusudur. Yolda giderken kardeşinizle "Tüm

çam ağaçlarını sayacağım" diye iddiaya girseniz inanın diliniz, damağınız kurur. Çünkü binlerce ağaç vardır.

O yaz Datça'ya vardığımızda, denize doyup biraz dinlendikten sonra çevreyi keşfe çıkmıştık. Otoyola çok yakın duran yel değirmenleri hemen dikkatimizi çekmişti. Tam üç taneydiler. Don Kışot aklımıza gelmiş, sanki bir köşeden fırlayacak gibi hissetmiştik. Hikâyeyi biliyorsunuz değil mi? Şövalye öyküleri okumaktan aklı karışmış olan yaşlı Don Kışot, yardımcısı Sancho (Sanço) Panza ve atıyla birlikte yollara düşer. Karşısına çıkan yel değirmenlerini devlere benzetir ve onlarla savaşmaya kalkar. İşte şimdi bizimde karşımızda bunlardan üçü duruyordu. Biri yenilenmiş, diğer ikisi yıkık döküktü. Kim bilir kaç yaşındaydılar?

Arabamızdan inmiş, etraflarında dolaşıyorduk. Genişçe bir demir kapının önüne geldiğimizde üç ayaklı, bir dalmaçya köpeği aniden beliriverdi. Havlayıp, bizi korkutmayı bir yana bırakın neredeyse sevinçten üstümüze atlayacaktı. Bu sevimli yaratığa dalmış, yanında duran Ali Amca'yı çok geç fark etmiştik. Meğer bu restore edilmiş yel değirmeninde, Ali Amca ve köpeği birlikte yaşıyorlarmış. Sohbet etmeye başlayınca daha da güzel bir şey öğrendik. Ali Amca Türkiye'nin her yerine gönderilmek üzere bebek çamlar yetiştiriyormuş. Nasıl mı? İşte anlatıyorum.

Ali Amca karısını kaybettikten sonra şehirde bir başına oturmak istememiş. Boş durmayı sevmeyen, üretmek ve faydalı olmak isteyen Ali Amca ne yapabilirim diye düşünmüş.

Önce yel değirmenini restore ettirmiş. Sonra içine göreni hayran bırakan bir bahçe yapmış, bahçedeki çiçeklere çocukları gibi bakmış. Yaşadığı şehirden buraya gelip giderken çam ağaçlarını görüyormuş, düşünmüş: 'Ülkenin her yeri yemyeşil olsa,' demiş. Tema Vakfı ile birlikte bebek çamlar yetiştirmeye başlamış. Bakmayın bebek çam dediğime, aslında onlara çam fidanı denir.

Ali Amca yel değirmenin arkasında genişçe bir alanı küçük fidanlara ayırmış. Üzerlerine iştirilmek üzere de birer etiket hazırlamış. Neden bu etiketler, diye sorduğumuzda bizi çok şaşırtan bir yanıt verdi, her birine bir çocuğun ismi yazılıyormuş. Evet yanlış duymadınız. Her ağacın bir isim annesi ya da babası var. Okul gezisiyle burayı ziyarete gelen çocuklar etiketlere kendi isimlerini ve ziyaret ettikleri yılı yazıyorlar. Sonra fidanlar Türkiye'nin farklı yerlerine doğru yolculuğa çıkıyor, isimleriyle büyümeye devam ediyorlar. Ne güzel değil mi?

Sohbetimiz sırasında Ali Amca ülkemizde; kızılçam, karaçam, sarıçam, Halep çamı ve fıstık çamı yetiştirdiğini söylemişti. Fıstık çamının en büyük özelliği hızla gelişmesi ve meyve vermesiymiş. Ayrıca dört tarafa uzanan geniş dallarıyla tıpkı bir güneş şemsiyesi görevi de görürmüş. Üstelik boyları da neredeyse otuz metreyi bulurmuş.

Aslında çevremde sıkça görmeye alışık olduğum bu ağaçları ben de biraz araştırdım. Çam ağaçları, kozalaklı ağaçlar olarak biliniyor. Farklı iklim koşullarında yaşayabiliyor ve ormanlarda bolca bulunuyorlar. İğne yapraklarını hem yaz, hem de kış aylarında koruyorlar. Çam ağacı denildiğinde sanırım ilk akla gelen bol oksijendir. Havayı temizleme özellikleri var. Bu nedenle de park ve bahçelerde özellikle yetiştiriliyorlar. Çam balını da unutmamak lazım. Özellikle Muğla ilinin ve ilçelerinin çam balı çok meşhurdur. Anlaşılan arılar da tıpkı bizim gibi çam ağaçlarından yayılan harika kokuya duyarsız kalamıyorlar.

Geçtiğimiz yıl yine Datça'daydık ama Ali Amca yoktu. Üzüldük. Sadece bu üzüntüyle kalsaydık keşke. Hatırlarsanız geçtiğimiz Ağustos ayında



ülkemizin çamlarla kaplı bölgelerinde büyük yangınlar çıktı. Çok sayıda ağacımız yandı, ormanlarda yaşayan hayvanlarımız öldü. Dünyamız hızla ısınıyor. Ne yazık ki, orman yangınlarının büyük bir kısmı insan kaynaklı. Bu nedenle, çam ağaçlarının; kozalaklarının, iğne yapraklarının kuruyup döküldüğü bölgelerde, piknik ateşi yakmamalıyız. İçtiğimiz gazozların, suların cam şişelerini kırıp ormanda bırakmamalıyız. Güneş yansıdığı zaman cam, ışığı güçlü bir şekilde yansıtır ve kurumuş yaprakların alev almasına neden olur. Bir ağacın tıpkı bizler gibi can taşıdığını, binbir zahmetle büyüdüğünü unutmamak çok önemli.

Şimdi gelelim yazımızın sorusuna. Sen bir ağaç olsan, hatta bir çam ağacı olduğunu hayal etsen hangisi olurdu?

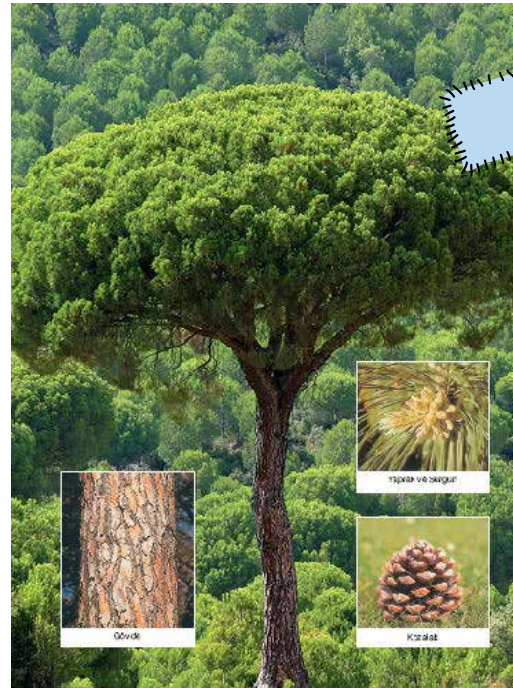



Esmâ Zafer Ertan

GİZEMLİ KONUK

Hepimiz merak içindeydik. Ara sıra yaptığımız doğa gezilerimiz bize özeldi ama bugün beklenmeyen bir konuk kabul etmiştik. Kararımızın iyi ya da kötü olduğunu gün içinde öğrenecektik. Üstelik onunla ilk kez orada tanışacaktık. Babamın arkadaşıydı, çevre sevgimizi duymuş, bizimle gelmek istemişti. Babam isteğini iletğinde, “Farklı bir arkadaşım, bakalım siz ne düşüneceksiniz?” diye eklemiştir. Bora, ben ve Ezgi’yi biraz sonra çıkacağımız yolculukta neler bekliyordu acaba?

Biz üç kafadar çok sevdiğimiz doğayı, arada bir toplanıp dolaşırdık. Bitkisiyle, hayvanıyla, insanıyla, dağıyla, deniziyle bu dünyada uyum içinde yaşamamız gerektiğini biliyorduk. Zaten gezilerimizin amacı bilgilerimizi doğal ortamda denemek içindi.

Sabah erken saatlerde her zaman gittiğimiz ovaya vardığımızda onu orada bizi beklerken bulduk. Bizi gördüğünde avuçlarını birleştirdiği iki elini göğsünde kavuşturup başını öne eğdi. İlginç selamına bizler de aynı şekilde karşılık verdik. Onun bu sessizliği gizemini gözümüzde bir kat daha artmıştı. Güneş ışınları ortalığı ısıtmaya başladığında konuştu. İlk sözleri “Size çok önemli bir şey deneteceğim. Aslında farkında olmadan hep yapıyorsunuz,” demiştir. Her zaman biz ne yapıyorduk? Hepimiz düşünmeye başlamıştık. Acaba beslenmek miydi, onu farkında olmadan yapamazdık. Öyle olsa yediğimizi yutarken boğulabilirdik. Yürümek miydi, o da olamazdı hiç yürüdüğünü bilmez mi insan? Uyumak mı acaba? Belki...

Hep yapıyormuşuz, ama fark etmiyormuşuz, bu şey ne olabilir ki?

Kısa boynunun üzerindeki yusuvarlak kafasında tek tel saç yoktu. Yemyeşil gözleri hep gülerken

bakıyordu. Bakışları hafif rüzgârda hışırdayan yaprakların saçtığı mutluluk gibi bir duygu veriyordu insana.

Piknik yaptığımız yer cıvı cıvı kuş sesleri, yanı başımızdan akan ırmağın gürülleyen suları, güneşin ışıltısı, ağaçlardan, çiçeklerden yansıyan renk cümbüşüyle cennetten köşeydi sanki. Ara ara tavşanları uzaktan bizi izlerken görüyorduk. Fark edildiklerini anladıkları anda koşarak yok oluyorlardı. Ya sincaplar, görünmeleriyle kaybolmaları arasında saniyeler vardı. Kocaman kuyrukları, iri iri gözleriyle o kadar tatlıydılar ki.

Gizemli adam birden kalın tondan çıkan etkileyici sesiyle “Başlıyoruz,” dedi. “Gözlerinizi kapatın.” Onun komutuyla üçümüz de gözlerimizi sınıksız kapattık. “Bedeninizi serbest bırakın lütfen.” Gevşeyiverdik. “Nefes alın... Nefes verin...” Sözlerine uyum göstererek epeyce zaman aldık verdik... aldık verdik... “Şimdi soluklarımızı dinliyoruz, bedenimizde neler oluyor acaba?” dediğinde, onunla beraber izlemeye başladık. Bunu yapmak zormuş! Oksijen sarhoşu olmuştuk. Tam kendimizden geçiyor gibiydik ki yine aynı tonda,

“İşte denemenizi istediğim buydu çocuklar. Dünya katı, hareketsiz bir kütle değil. Dünya canlı! Ona bu canı veren, bizimle beraber üzerindeki her şeye can veren aynı. Nefes! Evrenle bizi uyumlu kılan aldığımız nefeslerdir,” dedi.

Dünya ben... ben dünya... İlk kez hiç farkında olmadan her an yaptığım şeyin farkına varıyordum. Bizim soluğumuz ona, onun soluğu bize karışık birbirimize can veriyorduk. Soluklarımız aramızda görünmeden dolaşan bağlarımızdı.

Dünya ve onu oluşturan her şeyle olan birliğimizi, bugüne kadar hiç bilmediğimiz şekildeki tanımlaması hepimizi çok etkilemişti. Sözleri

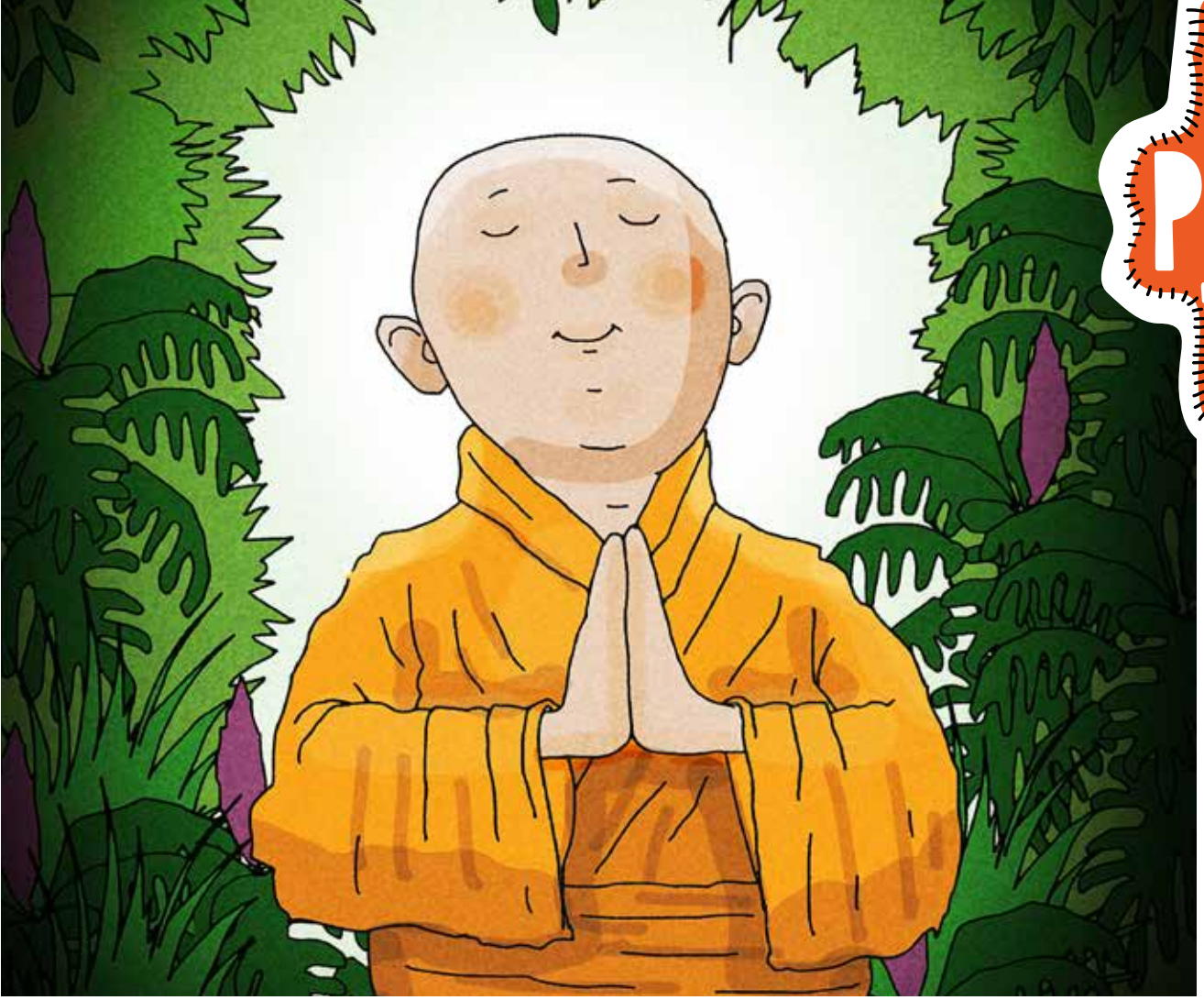

inanılmaz olduğu kadar gerçek değil miydi? Aldığımız her nefesle onu içimize çekiyor, dünya oluyorduk. Verirken de kendimizi dışarı, atmosfere bırakıyorduk, dünya biz oluyordu. Yaşadığımız gezegenle aramızdaki bağı anlamaktan büyülenmiştik!

Canlılığın kökeninin yapraklar olduğunu söylediğinde tekrar şaşırıldık. Güneş ışınlarını havada yakalayıp besine dönüştüren yapraklar... Hani o her sonbahar, kış geldiğinde kuruyup dökülen ama baharla yeniden doğmayı başaran yapraklar... Hışır hışır konuşan yapraklar... Yazın sıcaklığını gölgesiyle serinleten yapraklar... Neşeyle güneşe yöneliyorlar, yeşil elbiseleriyle ışığı oksijene çeviriyorlardı. Kökler de boş durmuyordu tabii. Yerin derinliklerinden su ve mineralleri alıyor, onları küçük laboratuvarlarına taşıyarak görevlerini yapıyorlardı. Fazla istekleri yoktu. Yeter ki tepelerinde güneş ışısın, altlarında köklerini salacakları toprak olsun...

Nefes can, can da bitkiydi. Bunu nasıl fark etmemiştik? Bizi yaşatan, var olmamızı sağlayan, ciğerlerimize doldurduğumuz oksijeni üreten bitkiler! Yeşil küçük elleriyle hem kendilerinin

hem bizim hem de canlı olan her şeyin yaşam iksirini hazırlıyorlardı. Yeşil dostlarımız gezegenimizi, ona dünya adını veren biz insanlarla beraber diğer canlılara nasıl da cömertçe hizmet ederek hazırlıyorlardı. Yaşamı onlar başlatmıştı. Atmosferdeki bol oksijeni üreterek kımıl kımıl doğaya olanak sağlamışlardı. Buldukları her yeri hayatla dolduruyorlardı.

Gizemli ses bağdaş kurup oturduğu çınarın altında sırtını yavaşa dikleştirdi. Bas sesinin bu kez bam teline bastığını anlamıştı. “Önce derin bir nefes alıp sonra tutun,” dedi. Hemen dediğini yaptık. Ne mi oldu? Zaman durmuştu sanki. Bir an önce ciğerlerimizi boşaltıp tekrar oksijenle doldurmazsak boğularak ölecek, yok olacaktık. Yaşamlarımız kısa süre içinde bitecekti. O anda tüm duygularımın; sevinçlerimin, üzüldüklerimin anlamını yitirdiğini hissettim. Bitkiler, o küçük yeşil eller yok olursa, dünya da adına yaşam dediğimiz tüm o canlılık da bizler de yok olacaktık. Gezimizin sonunda gizemli adamdan yaşamın özünü öğrenmiştik. Her şeyin her şeyle, herkesin diğerleriyle bağı vardı. Canı var eden, canı cana bağlayan her an aldığımız nefesti.



Filiz Gündoğan

BALIK KENT'İN KAÇAKLARI

YAZAN: HASAN KARACA

RESİMLEYEN: HASAN KARACA

TÜR: HİKÂYE

YAŞ: 5+

YAKIN KİTABEVİ, 2020, 36 SAYFA



“DÜNYANIN HER KÖŞESİ TÜM ÇOCUKLARINDIR.”

Hayatınızı değiştirecek bir yolculuğa çıkacak olsaydınız sizce bu nasıl bir yolculuk olurdu? Düşlerinizin bile ötesinde bir kente ayak bassaydınız mesela.. Nasıl bir kent çıksın isterdiniz karşınıza?

İki yakın arkadaş olan Gazoz ve Ayran akıllarına gelen çılgınca bir fikrin peşine düşer. Ama siz de tahmin edersiniz ki, çılgın fikirlerle başlayan yolculuklar sürprizlerle doludur. İki arkadaş çığlık ve korku dolu dakikaların ardından kendilerini gizli bir kentte buluverir. Gazoz ile Ayran geldikleri yerden çok farklı bir yaşamla karşılaşmıştır. Üstelik sır kapılarını da açmışlardır.

Sır kapılarının ardında olanları okumak ve daha fazlasını görmek için Balık Kent'e davetlisiniz.

Sizlerde hayalinizdeki kenti yazmak ya da resmini çizip bizimle paylaşmak isterseniz instagramdan @kipirticocuk etiketiyle paylaşmanızı bekliyoruz. Keyifli okumalar!



KARDEŞ MARDEŞ DEME BANA!

YAZAN: KAAAN ELBİNGİL

RESİMLEYEN: VOLKAN AKMEŞE

TÜR: ROMAN

YAŞ: 10+

GÜNIŞIĞI KİTAPLIĞI, 2021, 143 SAYFA

“SEVİNCİNİZE, ODANIZA, SIRLARINIZA, KİYAFETLERİNİZE ORTAK OLACAK BİR KARDEŞLE NASIL OLUR HAYAT?”

Romanımızın kahramanı Salih Emre, biraz kıskanç, paylaşmayı sevmeyen arkadaşlık kurmaktan hoşlanmayan biri. Neyse ki ailesinin tek çocuğu. Tek çocuk olmaktan gayet memnun. Kardeşliğin iyi bir şey olduğuna inanmıyor. Çünkü Salih Emre'nin amcası, babasıyla ortak bir iş yaparken tüm paraları alıp ortalıktan yok olmuş. Amca

yüzünden zor günler geçiren aile, çocukları için öğrenci değişim programı ile evlerine bir misafir davet ediyor. Böylece “Hans” isimli Alman bir öğrenci pat diye Salih Emre'nin hayatına giriveriyor. Sadece hayatına girse iyi. Daha ilk günden itibaren Salih Emre, Hans yüzünden yatağından oluyor ve yerde yatmaya başlıyor. Hans ile Salih Emre'nin arkadaşlığı nasıl bir çileye dönüşecek?

Sevgili arkadaşlar bir solukta okuduğum bu romanla tanışmanızı çok isterim. Keyifle ve zevkle okuyacağınıza inanıyorum. Ayrıca bu romanla ilgili duygu ve düşüncelerinizi paylaşmak isterseniz değerli yazarımız Kaan ELBİNGİL e-postanızı bekliyor. kaanelbingil@yahoo.com

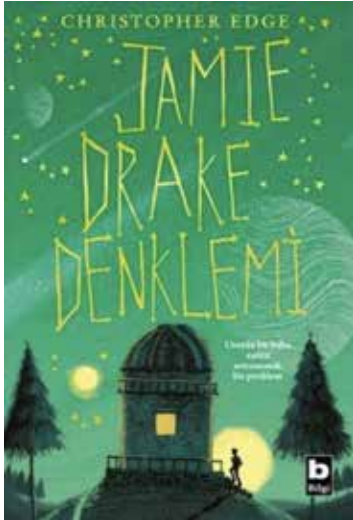

JAMIE DRAKE DENKLEMİ

YAZAN: CHRISTOPHER EDGE

RESİMLEYEN: MATT SAUNDERS

ÇEVİREN: CEREN CEYLAN

TÜR: ROMAN

YAŞ: 9+

BİLGİ YAYINEVİ, 2020, 189 SAYFA

“SENİN GÖZLERİN YALNIZCA KENDİ YILDIZINIZDAKİ GERÇEK IŞIĞIN UFACIK BÖLÜMÜNÜ GÖREBİLİYOR.”

Uzaylılar gerçekten var mı? Yoksa evrende yapayalnız mıyız? Dünya dışında akıllı yaşam formlarını bulabilecek miyiz? İnsanlar hala güneş sisteminin her köşesini keşfetmek için çalışıyor. İşte bu insanlardan

biri romanımızın kahramanı Jamie'nin babası Komutan Drake. O bir astronot ve Jamie babasını çok özliyor. Babasıyla çıktığı Işık Tepesi'ndeki gözlemevine gittikten sonra Jamie'nin telefonuna Hubble Uzay Teleskopu'ndan bir uzaylı mesaj yollar. O günden sonra Jamie'nin hayatında bir takım tuhaf olaylar meydana gelmeye başlar. Bu gariplikler yetmiyor gibi babası da uzayda mahsur kalır. Jamie'nin babasını kurtarmak için atıldığı bu macerada yanında olmak eminim sizin için de heyecan verici olacak sevgili arkadaşlar.



GÜMÜŞ EŞEK

YAZAN: SONYA HARTNETT

ÇEVİREN: NURTEN HATIRNAZ

KAPAK RESMİ: KENAN ÖZCAN

TÜR: ROMAN

YAŞ: 11+

BİLGE-KÜLTÜR SANAT YAYINLARI, 2017, 173 SAYFA

“GÖKKUŞAKLARI KAYBOLUR GİDER, GERİYE DÜRÜSTLÜK VE CESARET KALIR...”

Hikâyemiz savaştan kaçan bir askerin ormanda saklanırken iki kardeşin onu bulmasıyla başlıyor. Savaş, sadece insanlara değil diğer canlılara ve doğaya da zarar veriyor. Savaşın olduğu yerde topraklar kuraklaşıyor, sular zehirleniyor, kuş sesleri duyulmaz oluyor. Kim bile isteye bir savaşın ortasında kalmak ister ki? Bu askerin evine dönmesi için bir kilometrelik kanalı aşması şart. Üstü yırtık pırtık, perişan ve aç halde olan bu askerin gözleri görmüyor.

Biri sekiz diğeri on yaşında olan, Marcelle ve Coco adındaki iki kız kardeş bu askere yardım etmek isterken aralarında bir dostluk bağı oluşuyor. Kız kardeşler, askere evden gizli saklı yiyecek, battaniye vs. getirirken bir yandan da askerin eve dönmesi için çözüm yolu arıyorlar. Sözü ettiğim dostluk sadece çocukların askere yardım etmesi ile ilgili değil. Asker, çocuklara birbirinden güzel hikâyeler anlatıyor. Peki kitabın adı neden “Gümüş Eşek” dersiniz? Onu da romanı okuyunca siz keşfedin sevgili arkadaşlar.



CECÜ'NÜN YER CÜCELERİ

YAZAN: UMBERTO ECO

ÇEVİREN: EREN YÜCESAN CENDEY

RESİMLEYEN: EUGENIO CARMİ

TÜR: MASAL

YAŞ: 7+

YAPI KREDİ YAYINLARI

“ATOMLAR BİRBİRLERİYLE UYUM İÇİNDE OLURLARSA, HER ŞEY TIKIR TIKIR İŞLER. HAYAT DA BU UYUM ÜZERİNE KURULUR.”

Neden savaş başlatır insanlar? Kim yapıyor evleri yakıp yıkan bombaları? Bombalar olmadan hayatın daha güzel olduğunu bilmeyenler mi? Belki de sevmeyi ve üzölmeyi bilmeyenler biriktiriyordur bombaları. Peki ya anlamak bu kadar zor mu? Farklı olanı anlamak ve sevmek mümkün değil mi?

Soru sorduran kitaplar ne güzel değil mi çocuklar? Merak ettiğimiz konuları kendi çabamızla öğrenmek düşünmemize yardımcı oluyor. Ve cesaretle ilerleyebiliyoruz sorguladığımızda. Bilim adamı ve aynı zamanda yazar olan Umberto Eco'nun üç tane masalı var bu kitapta sevgili arkadaşlar. Masalların hepsi çok etkileyici. Ben en çok “Bomba ve General” masalını sevdim. Sizlerin hangi masalı daha çok seveceğini merak ediyorum. Düşüncelerinizi benimle paylaşmak isterseniz aşağıdaki adrese e-posta gönderebilirsiniz.

Filiz00@gmail.com

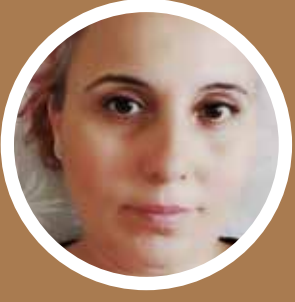

Ayşe Gündüz

Şiir



BARIŞ

Bir çiçek tohumu gibi olsa keşke barış
Ekildikçe çoğalsa her yerde, her yürekte
Kötülükler olmasa
Sokaklar savaş ve acı kokmasa
Gönüllerince oynayabilse çocuklar
Kuşlar gibi cıvıdasa ve susmasa kahkahalar
Korkmadan yaşasa neşeli
Güzeldir çocuk kalbi
Ve çocuk kalbi kadar temiz olan barış





Yayla Boztaş

BİR AĞACIN GÖLGESİNDE

Ağacımın gölgesinde
Kitabımı okuyordum.
Bir yaprak düştü yukarıdan
Dedi, merhaba küçük kız
Sen durmadan okuyorsun
Kitapta ne buluyorsun.
Dinle dedim yaprak kardeş
Ben onlarla geziyorum
Uzak ülkelere gidip
Doğadaki canlılarla
Arkadaşlık ediyorum.
O zaman atla sırtıma
Uçalım dağın ardına
Bilmediklerini görüp
Bilgi kat dağarcığına.
Kitabı koydum çantama
Çantamı taktım sırtıma
Yaprağın üstüne çıkıp
Sarıldım onun boynuna
Rüzgâr çıktı dalgalandık
Yağmur yağınca ıslandık
Güneş vurdu kurulandık
Dağlar aştık, göller geçtik
Derelerden sular içtik
Büyük bir ormana geldik.
Yaprak uçtu bir ağaca
Sarıldı onun boynuna
Dedi dinlenelim biraz
Gideceğimiz yer çok uzak.
Uykum geldi uyumadım



Acıktım açlık duymadım
Yaprağın üstüne yatıp
Derin hayallere daldım.
Sonra yine çıktık yola
El salladık yıldızlara
Göz kırptı yıldızın biri
Dedi bekliyorduk sizi.
Bulutlardan daha beyaz
Bir tahtta oturuyordu
Çocukların aydedesi
Küçük kız hoş geldin dedi.
Biz hep seni izliyorduk
Okuduğun kitapları
Sana biz gönderiyorduk.
Sen okudukça dünyada
Öğrendikçe bilgileri
Bütün doğada açacak
Renkli sevgi çiçekleri.

Çözmece

Lüzumsuzsa söndür!

Arkadaşlar doğayı ve kaynaklarımızı korumak için enerji tasarrufuna dikkat etmemiz gerekiyor. Burada lüzumsuz yanan bir lamba var. Ama birden fazla anahtar koymuşlar, sizce hangi anahtarı kapatırsak ampul söner?

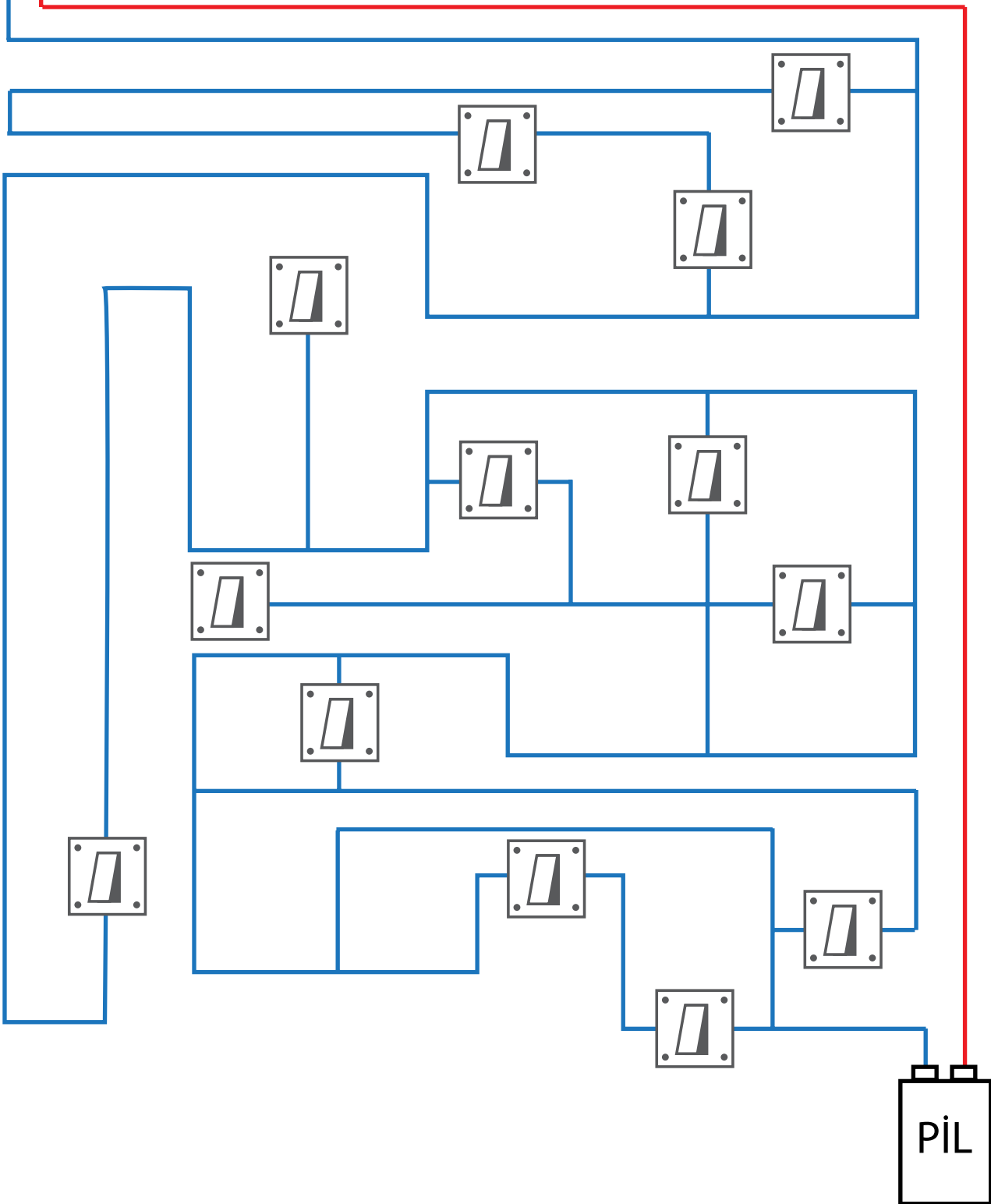



Nazlı Solgun

KARA KEDİ

Kara kedi iş başında,
Arar durur yiyecek.
Kimi zaman oynayacak,
Kimi zaman gülecek.

Akşam olmuş, saat altı.
Buldu açık bir kapı,
Hemen içeri daldı.
Kapıya konmuş aşı.

Poşet miss kokulu, balıklı.
Yırttı poşeti, dağıttı,
Balıkları ayıkladı.
Hızlıca üst kata tırmandı.

İkinci katın poşeti,
Hiç çekici olmadı.
Yalnız yaşayan bu yaşlı,
Pinti mi, et mi sevmez,
Bunu hiç anlamadı.

Üçüncü kata çıktı.
Bu poşette servet var.
Etrafı sarmış kokular,
Mutlaka pişmiş et var.

Yiyecekleri yaydı,
Etlerini hep aldı.
Hem yedi hem oynadı.
Merdivenleri saydı.



Dördüncü katın menüsü
Belli ki hep sebzeli,
Bilemedi Kara Kedi,
Acaba açmaya değer mi?

Eveeet sesler geliyor.
Şimdi kaçma zamanı.
Burada son buluyor.
Akşam yemeği sefası.

Hemen çatıya çıkıp
Atladı damdan dama,
Apartman ahalisi,
Suçluyu aramada.

Kimi karnını doyurmayı,
Şans sayıyor kendine,
Kiminin yemek artığı,
Kıymetli kendisine.

Kara kedi anlamaz,
Ahalinin derdini,
Atılacak çöplere,
Sahip sanır kendini.



Hasan Karaca

Çizgiden Öyküye

Bu Resmin Öyküsü...

Resimlerin öyküsü olur mu? Evet, hem de sayamayacağımız kadar...

Düşünsene... Acaba ressam eserini neyi hayal ederek çizdi? Peki ya sen, öğretmenin, en yakın arkadaşın, hiç tanımadığın çocuk, şoför abla, aşçı amca ve aklına gelebilecek milyonlarca insan ne düşünür bu resmi görünce? Her biri baktığında farklı duygular hissetmez mi?



Dikkatlice bak bakalım, yukarıdaki resim hayal gücünde neleri kıpırdattı? Dilersen bunlara zaman, mekân ve istediğin karakterleri ekleyerek hikâyeni genişletebilirsin. Yazdığın öyküyü @kipirticocuk etiketiyle sosyal medyada paylaşarak kıpırtılı hayallerine bizi de ortak etmek ister misin?



Bedia Korkmaz

Uzayda Sanat Var mı?



Geçenlerde karşılaştım bu soruyla. Uzay ve sanat kelimelerini bir arada düşünmemiştim hiç. Çünkü sanat; insani bir faaliyet aslında. İnsanı etkileyen her şeyin bir yansıması. İnsanı etkileyen şeylerden birisi olan uzayla ilgili merak ve hayaller ise her dönemde mevcut. Dolayısıyla hayal gücünün ve insan yaratıcılığının ifade alanı olan sanatın içinde “uzay” her zaman var. Hem de pek çok biçimde. Sanatın edebiyat, resim, müzik, tiyatro, sinema, mimari ve heykel gibi türlerinde uzayla ilgili konulara rastlamak mümkün. Peki uzayda sanata rastlamak mümkün mü?

İnsanlar dünya dışında henüz çok uzun zamanlar geçirmiyor olsalar da, uzaya gönderilen makineler uzun zamandır oradalar. Bizim hayalini kurduğumuz, keşfetmek istediğimiz ve gidemediğimiz ya da gitsek bile uzun süre kalamadığımız yerlere makineler gönderiyoruz. Bu makineler bize gittikleri yeri gösteriyor ve o yer hakkında bilgi topluyorlar. Refik Anadol bu verilerin bilimsel araştırma yapmanın dışında da kullanılabileceğini gösteren bir sanatçı. “Makine Hatıraları: Uzay” sergisinde, uzaya gönderilen teleskopların ya da Mars’a gönderilen

makinelerin çektiği sayısız fotoğrafların, onların hatıraları olduğunu varsayıyor. Sergideki çalışmalarında bu fotoğrafları temel malzeme olarak kullanıyor. Birer veri olarak kullandığı fotoğrafları; makinelerin anıları, seyahatnameleri olarak düşünüyor. Bunca görüntüyü yapay da olsa belleklerinde toplayan makinelerin, insanlar gibi rüya görebileceği ihtimali üzerine bir çalışma hazırlıyor. Ve işte uzaydaki makinelerin rüya görmesi, hayal kurması ihtimalinin dijital sanat biçiminde ifade edilmesi ile ortaya çıkıyor bu sergi.

On farklı ülkeden bir araya gelmiş olan on dört kişilik ekibi ile birlikte çalışan Refik Anadol, NASA JPL' nin altmış yıllık arşivlerinden elde ettiği verileri, yapay zekâ kullanarak etkileyici görseller haline getiriyor. Sanatçının “görünmeyeni görünür kılmak” olarak tarif ettiği bu süreçte analiz edilen veriler, yapay zekâ yardımı ile işleniyor. Elde edilen dijital fotoğraflar, sanatçı ve ekibi tarafından istenilen düzende seçildikten sonra akışkanlar dinamiği algoritması ile hareketli dijital görseller haline getiriliyor. Bu çalışmalar dijital ekranlarda sergilendiği gibi projeksiyonla da yansıtılabilir.

Makine Hatıraları çalışmasının sergileneceği mekân tarandıktan, projeksiyonların duruş açıları belirlendikten sonra, görüntüler taban ve yan duvarların tamamına yansıtılıyor. Makine Hatıraları adlı üç boyutlu yapay



zekâ sinema deneyimi, izleyicilerin sanal gerçeklik gözlüğü gibi herhangi bir araç kullanmadan sadece mekânın içine bir adım atarak girip deneyimlediği bir çalışma. İzleyiciler, üç boyutlu mimari bir mekânda bir makinenin rüyasının içinde olma ihtimalini deneyimleyebiliyor. Yani makinenin gözünden gördüklerimizin Refik Anadol ve ekibi tarafından yorumlanmış halini.

Sanatın her yaşta ve her kültürdeki insanlar için ulaşılabilir olmasını önemseyen Refik Anadol ve ekibi çalışmalarını halka açık yerlerde sergiliyor. Mimariyi ve dijital sanatı, veri bilimi ve yapay zekâ ile buluşturan çalışmalar üreten Refik Anadol, Amerika, Kanada, Avusturya, İsviçre, İspanya, Almanya, Avustralya ve Türkiye’de mekâna özel pek çok çalışma sergiledi. Makine Hatıraları: Uzay sergisi 2021 yılında İstanbul’da sergilendi. Refik Anadol’un Türkiye’de en son sergilenen çalışması ise Alkazar Rüyası. Bu çalışma hafızasında sayısız hatırayı saklayan, “İstanbul’un çok eski mekânlarından birisi olan Alkazar Sineması eğer bir rüya görseydi bu nasıl olurdu?” sorusu üzerine ortaya çıkan bir proje.





Elif Bülül

Suların Canlanması



Eğrelti otları ile büyümüş ladin-çam ormanı

Bitkiler sayesinde sularda hayatın nasıl serpilip geliştiğini, geçtiğimiz sayıda anlatmıştık. Bu sayımızın konusu karaların canlanması üzerine. Sularda hayat gelişirken acaba karalarda durum nasıldı?

Karalar bugünkü gibi değildi. Sadece üç kıta vardı. İki kuzey yarım kürede, biri de güney yarım küredeydi. Geçtiğimiz sayıda, sularda oluşan ve gözle görünmeyen canlıların türediklerinden bahsetmiştik. Kireçten ve silisten olan zarları; büyükçe su hayvanlarının kemik ve kabukları- onlar öldükçe-suların derinliklerine çöküyordu. Çimento gibi balçıktan harçla birbirlerine yapışıyorlardı. Bu durum milyonlarca yıl sürdüğünden ağır kütleler halindeydiler. Deniz tabanının ince olan yerlerinden yer kabuğunu çökertiyorlardı. Kıtaların birbirini ittirmesiyle kıvrılarak yükseliyorlar, sıradağları meydana getiriyorlardı. Böylece karalar büyüyor ve sıradağlar arasında kalan enginlerde irili ufaklı göller ve denizler oluşuyordu.

O zamanlar karalar ıssız ve cansızdı. Çünkü hiçbir canlının barınmasına imkân vermeyen kayalarla örtülüydüler. Yer kabuğundan volkanların püskürttüğü lavlar, geçtikleri yerleri kasıp

kavuruyordu. Depremler, karalarda çıkıntılara ve çöküntülere neden oluyordu. Kıvrıp kırarak allak bullak ediyorlardı. Karalar huzura ve sakinliğe kavuşamamış, denge ve düzenlerini bulamamışlardı. Hayat bulması, canlanıp şenlenmesinin zamanı gelmekteydi artık.

Algler yani su yosunları karalara çıkamazlardı. Sudan çıkarlarsa yaşayamazlar, pörsür ve ölürlerdi. Peki, bitkiler karalara nasıl çıkacaktı?

Suların gelgit ile sürekli ıslattığı kıyılarda tutunabilecek bitki çeşitleri türemeye başladı. Denizlerin, göllerin ve çayların kıyılarını yeşil bir kadife gibi örttüler. Üç yüz seksen milyon yıl önce kıyılara çıkanlar, bugünkü eğrelti otlarının ilk halleriydi. Vücutlarının üst kısımları sudan kurtulmuştu. Gövdeleri çubuk gibi ince ve uçları iki çataldı. Bu nedenle adları çatal eğreltiler olarak kaldı. Yaprakları yoktu. Gövdelerinin altında tam olarak kök diyemeyeceğimiz bir püskül ile çamura tutunabiliyorlardı. Boyları yarım metre olan otsu bitkiler yirmi ila otuz milyon yıl boyunca kıyıları ve gölleri yeşerttiler. Çatal eğreltilerden birçok yeni aileler ve soylar türediyse de hep nemli yerlere bağlı kaldılar. Çoğunun nesli kurudu. İçlerinden daha kurakça yerlere sıçrayıp tutunabilen türler de yetişti.

Kıyılarda tutunabilmek bir başlangıç olsa da, bu tam da karalara çıkmak sayılmazdı. Çatal eğreltilerin organik atıkları, kıyılarda mikropların, hazır yiyici küflerin ve çeşitli hayvanların türemesine yol açtı. Kıyılardan karalara geçmek için ne gerekiyordu? Yumuşak bir ortam. Kayaların bileşimindeki besin tuzlarına sahip, yağmur ve kar sularını sünger gibi emen bir oluşum. Bu ne olabilirdi?

Kayaların ıslanıp kurumaması ve ısınıp soğumasıyla oluşan, binlerce yılda ancak tırnak kalınlığında bir tabaka olabilen topraktı, bu aranan. Yer sarsıldıkça,

yel üfürdüğü, sel götürdüğü, engin denizlere sürüklendiği kıyılarda toplanıyorlardı. Çatal eğreltiler, bu toprakların üzerinde geliştiler. Yine de diğer canlılarla işbirliği yapmaları gerekiyordu. Kıyılarda gelişen tek hücreli algler ve çürüyen eğreltilerin üzerinde türeyen, küf dediğimiz mantarlarla bunu başarabiliyorlardı. Küflerin vücudu gözle görünmeyecek kadar ince ipliklere benzer. Tek hücreli algler de gözle görülmez. Her iki nazik bitki nasıl karaya çıkabilecekti?

Plan şöyleydi: Mantarlar, algleri saracak ve ayrılmayacaklardı. Birbirlerine karışıp düğümlendiklerinden, meydana gelen örgü kayaların üzerine yapışacaktı. Yağışlar onları ıslatınca, kayalardaki besin tuzlarını kurutma kâğıdı gibi emeceklerdi. Bunu su yosununa vereceklerdi. Onlar da yeşil kloroplastlarıyla havadaki karbondioksiti özümseyerek organik besin maddelerini oluşturacaklardı. Böylelikle karşılıklı olarak birbirlerinin ihtiyaçlarını gidereceklerdi. Kayaların üzerine bir kere tutundular mı, sonrası kolaydı.



Ayıpençesi otu

canlı varlık gibi yaşadılar. Biz ortak yaşayan bu bitkilere liken diyoruz. Taşın üzerindeki sarı kabuk gibi bitkiler onlardan biridir. Aldıkları sorumluluklara sadakatle devam ediyorlar. Dağlarda, tepelerde mevsimlere göre taşlar ve kayalar üzerinde yeşeren, koyulaşan ve kararan bu ince kabuklar hep likendir. Yazın kupkuru kayalar üzerinde nasıl yaşayabildikleri şaşırtıcıdır. Bunun nedeni zorluklara karşı dirençli olmalarından ileri gelir. Aylarca kururlar, cansız gibi görünürler. Havadan nem kaparak dirilir, yeşerirler. Dünyada yayılma alanları en geniş bitkiler likenlerdir. Arktikten çöllere, deniz kıyılarından dağların doruklarına kadar yaygındırlar. Kimisi uzun ömürlüdür. Bin yıldan uzun yaşarlar. Ren geyiklerinin otladıkları tundralar liken merasıdır. Çöllerde ve bizim güney illerimizde, ismi kudret helvası olan bir liken türü vardır. Tatlı olduğundan yenir. Kum fırtınalarıyla havalara savrulur, fırtınanın hızı kesildiğinde havadan yere dökülürler. Bu nedenle eski zamanlarda insanlar kudret helvasının havadan yayıldığını sanmışlardır.

Diğer taraftan kıyılara tutunmuş çatal eğreltiler yeni ortama uyacak şekilde çeşitlenmişti. Atkuyrukları, ayıpençeleri, eğrelti otları denilen bitki sülalelerini yetiştirmişlerdi. Bunlar karalara yayıldılar. O zamanlar Dünyamızın kuzey yarım küresinde iklim ılık ve yağışlı, havada karbondioksit gazı bol olduğundan bu bitkiler hızlı geliştiler. Karalar birden yemyeşil oldu. Bir metre kadar otsu bitkilerden, yüksekliği yirmi ila otuz metre olan ağaçlar türedi. Büyük ve gür eğrelti ormanlarını oluşturdular. Artık karalarda hayat serpilip gelişebilir, binbir canlı güzellikler yaratacak olan evrimine devam edebilirlerdi.

Karaların yeşermesi uzun ve maceralı bir hikâyedir. Bir sonraki sayımızda eğrelti ormanlarının başına neler geldiğini ve onlardan bize kalan Ginkgo ağaçlarını anlatacağız. Nerelerde yaşamaya devam ettiklerinden bahsedeceğiz. Görüşmek üzere.



Liken



Atkuyruğu otu

Bu plan başarılı oldu mu? Hem de nasıl! Bu beraberliğin başarılı olduğunu anlayınca tek



Ayhan Gündüz

KAPTANIN TAYFASI

Çok heyecanlıydım. İlk defa alınan çizmeleri girişte hazır bekletiyordum. Mavi renkleri su gibiydi. Nihayet beklediğim yağmur çevredeki çukurları doldurmaya başlamıştı. Pencerenin önünden hızlıca ayrıldım. Koşarak çizmeleri bir çırpıda giydim. Bahçedeki birikmiş sulara zıpladım. Tekrar zıpladım. Suların çizmeden korkarak kaçıışı çok keyifliydi. Kaçıp geri dönen suları tekrar sıçratmak ne güzel bir oyundu. Bunu gören arkadaşım da aynısını yapmak için yanıma geldi. O da zıpladı zıpladı ama çizmeleri yoktu. Suları birlikte sıçrattık onlar geri geldiler. Biz sıçrattık onlar geri geldiler. Sular çizmelerimi sevdiğini o kadar belli ediyorlardı ki inanamazsınız. Ben zıpladıkça onlar hızlıca geri geliyorlardı. Geri geliyorlardı ama gittikçe azalıyorlardı. Meğer azalan suları arkadaşımın bez ayakkabıları içmişti. Belli ki çok susamışlardı. İyi de bana sıçrayacak su kalmamıştı. Çok üzüldüm. Yeni çizmelerimle hangi suları korkutup kaçırıyacaktım. Başka birikintilere koşarken arkadaşımın ninesinin hızlıca bize doğru geldiğini gördüm. Mırıldanmalar ve anlamsız seslerle, “Ne yaptın? Hastalanacaksın,” demesini, sonra kolundan çekip kızarak onu eve götürmesini sessizce izledim. Sularımı alan arkadaşımın gitmesine biraz sevindim ama yalnız oynamak sıkıcıydı.

Az ileride başka sular bulup onlara sıçrattım. Kâğıttan gemi yapmasını bilsem yüzdürürdüm. Belki ben de biner gezerdim. Ne kâğıdım vardı ne de gemi yapmasını biliyordum.

Dedem hızlıca bana geliyordu. Bu oyunumun sona ermesi demekti ama ben daha yeni başlamıştım. Dedemin şapkasından ne güzel gemi olur dedim. Bana doğru eğilmesinden yararlanarak hızlıca şapkasını alıp daha da büyük bir su birikintisine koştum. Şapkayı suya atıp üstüne çizmelerimle atladım. “Ben gidiyorum dede,” dedim. Onun, “Yapma oğlum!” demesini beklemeden gemime binip gezmeye çıkmıştım bile.

Tam yol ileri! Yelkenler fora! Yardımcım Bay Sincap da o yelkenden bu yelkene atlıyor emirlerimi yerine getiriyordu. Martılar boyunlarına simit takmış bize eşlik ediyorlar ve kılavuzluk yapıyorlardı. Kaç gün gittik, kaç deniz aştık bilmiyorum. Bazen fırtınalarla boğuştum, bazen hafif esen rüzgârlarla dinlendik. Burada sıçratacağım o kadar çok su vardı ki istediğim kadar istediğim yerde sıçratabiliyordum. Çevremdeki adaları su altında bıraktım. Balıkların kızgınlıkla bana baktığını gördüm. Martılar sakinleşmeleri için onlara simit attı. Ama



ben kaptandım. Bütün emirlerim yerine geliyordu. Dedemin, “Dur, şapkamı ver!” seslerini duyar gibi oluyordum ama bu sesler bana çok uzaktan geliyordu. Elimle göstererek işte demir atacağımız ada, İleri! İleri! diyordum. Sesimin çıktığı kadar bağıryordum.

Dedem, adayı gösterdiğim kolumdan tutup beni kaldırıncaya, oraya gidemeden kaptanlığım sona ermişti. Çok kızmıştım. Dedemin yüzüne bakmıyor, elimi tutmasına bile izin vermiyordum. Dedem kasketinin çamurlarını eliyle temizledi suyunun akmasını izledi ama takmadı. Elimden zorla tutup yüzüme bakmadan,

benimle hiç konuşmadan eve götürdü. Yaptıklarımı anne ve babama anlattı. Onlar da bana kızdılar. Asıl ben onlara kızgınım, kaptanlığımı ve adamı elimden aldılar. Anlattım ama anlamadılar. Sadece ters ters baktılar. Bir çocuğa bu yapılır mı? Suratımı asarak odama gittim.

Uzun uzun düşündüm. Çizmelerim işlerini başarıyla yapmıştı. Ayaklarım ıslanmamıştı ancak dedemin şapkasına yaptıklarım hiç hoş değildi. Harçlıklarım ona bir şapka alsam, özür dileyip yanağına bir öpücük kondursam beni affeder mi? Siz ne dersiniz?



Sülbiye Yıldırım

Evvel zaman içindeyken diyarlardan birinde, kötü kalpli kralın yaşadığı kocaman, ışıltılı bir saray varmış. Saray yapılırken çok ağaç kesildiğinden ülkede yıllardır kuraklık çekiliyormuş. Bu yüzden toprak verimini kaybetmiş, halk gittikçe yoksullaşmış, zor günler yaşamaya başlamış. Bütün zorlukların üstüne, günlerden bir gün ülkedeki kadınlardan biri çok hastalanmış. Doktor, “İyileşmen için bol bol meyve yemen gerekir,” demiş ama bırakın meyve ağacını, ülkede neredeyse gölge yapacak ağaç bile yokmuş. Kocası komşularından yardım istemiş. Yaşlı komşusu; “Biliyorsun derdinizin devası sarayın bahçesinde. Orada çok çeşitli meyve ağaçları var ama girmek yasak. Kral görürse öldürür,” demiş.

Aradan günler geçmiş, kadının hastalığı gittikçe ilerlemiş. Çaresiz kalan adam sarayın bahçesine girmeye karar vermiş. Tehlikeyi göze alarak sabah erkenden yola çıkmış. Saraya vardığında yüksek duvarlarını aşarak bahçeye girmiş. Göz alabildiğine uzanan değişik meyve ağaçları karşısında dili tutulmuş. Hangisini koparacağını şaşırılmış. Yakınındaki elma ağacına uzanmışken kötü kalpli kral yanında bitivermiş.

“Benim elmalarımı çalıyorsun ha!” diye gürlemiş. Adam korkudan titreyen bir sesle, “Karım çok hasta. Doktor meyve yemesi gerektiğini söyledi. İzin verin bir tanecik koparayım,” demiş. Kral biraz düşünmüş, karşılıksız meyve vermek işine gelmemiş.

“Sana iki elma vereceğim. Birini karın, ötekini sen yiyeceksin. Bir süre sonra iki kızınız olacak. Onlardan birini bana getireceksin benim prensesim olacak. Kızını getireceğine söz ver elmaları vereyim,” demiş. Adam söz verip elmaları almış. Tam gidecekken kral, “Unutma, eğer sözünü tutmazsan seninle birlikte bütün kasabayı cezalandıracağım!” demiş.

Eve dönünce hemen elmaları yemişler. Kadın iyileşmiş, bir süre sonra da iki kızı olmuş. Birinin adını Deniz, diğerini Derya koymuşlar. Aradan yıllar geçmiş, kızlar büyümüş ama adam sözünü hatırlamak istememiş. Bir gece kral rüyasına girmiş.

“Unutma! Kızlarından birini bekliyorum!” demiş. Korkuyla uyanan adam elmaların hikâyesini karısına anlatarak, “Kral kızlarımızdan birini bekliyor,” deyince, kadın “Dünyada olmaz!” diye haykırmış ama adam, “Kasabalıları tehlikeye atamam,” diyerek kızlarını yanına çağırılmış. Onlara bütün öyküyü anlatmış, “Çaresizim ya biriniz sarayda kralla yaşayacak ya da bütün kasabalıyla birlikte cezalandırılacağız. Ne yapacağımı şaşırdım,” diye üzüntüyle eklemiş. Kızlar düşünmüşler, taşınmışlar bir çıkış bulamamışlar. Derya, “Birimizin saraya gitmekten başka çaresi yok, en iyisi kura çekelim, kim çıkarsa o gitsin,” demiş. Onlar konuşurken ak saçlı yaşlı bir kadın belirmiş karşılarında.

“Bırakın kura çekmeyi, olanların üstesinden gelmek çok da zor değil, yeter ki kararlı ve



cesur olun,” demiş ve “Size anlatacaklarıma kulak verin. Sarayın bahçesindeki meyve ağaçları insanların olmadığı yüksek duvarların arkasında tutsak durmaktan çok mutsuzlar. Oraya girdiğinizde korkunuzu yener, arkanıza bakmadan ilerlerseniz ağaçlar size yardım eder. Unutmayın, cesaret ve kararlılık güç verir, bu güç sizi kurtaracak tek yol,” diye eklemiş. Sonra da hep birlikte saraya doğru yola çıkmışlar.

Kasabalılar Derya ile Deniz’i anne, babayı ve ak saçlı kadını görünce meraklanmışlar, “Nereye böyle?” diye sormuşlar. Baba olanları anlatınca, halk, yıllardır yokluk içinde yaşamalarına sebep olan kralın yaptıklarını sessizce kabullendiği için utanmış. “Doğamızı yok ederek ülkemizi kuraklaştıran, yoksullaştıran kralın yaptığı haksızlıklar karşısında sustuk, her şeyimizi kaybettik. Şimdi de çocuklarımıza sıra geldi. Bugün Deniz, Derya yarın başka biri, böyle olmaz!” demiş içlerinden biri. Bir diğeri “Yeni bir başlangıç için geç kalmış sayılmayız. Kızlar bize birlikte güçlü olabileceğimizi hatırlattı. Yürüyün! Onlarla gidiyoruz!” demiş ve hep birlikte saraya varmışlar.

Kalabalığı gören kral hiddetlenmiş.

“Ne arıyorsunuz kapımda!” diye gürlemiş. “Kızlarımı sana getirdim, hangisini istersen al,” diye seslenmiş adam. Kral, “Bu kadar kalabalığa ne gerek vardı, bırakın da gidin!” demiş ama kimse yerinden kıpırdamamış. Kasabalı birlikte dokununca sarayın bütün kapıları kendiliğinden açılmış. Önde Derya ile Deniz, yanlarında anne ve babasıyla ak saçlı yaşlı kadın, arkalarında bütün kasabalı bahçeye girmişler. Büyük kalabalığın ayak seslerinden bahçenin duvarları sarsılıp yıkılmış. Ağaçlar sevinçten ne yapacağını şaşırılmış. Dallarını çırpıştırmış, bütün meyvelerini insanlara sunmuş.

Olanlar karşısında kral öyle kızmış, öyle kızmış ki kötü kalbi dayanamamış, duruvermiş. Sarayıyla birlikte havalanıp uzay boşluğunda yitip gitmiş. Bahçedeki ağaçlar kasabaya dağılmış, filizlenip çoğalmış. Dereler çağlamaya, kuşlar ötmeye, bahar rüzgârları yüzleri okşamaya başlamış. Mutlu olan doğa, insanları da mutlu etmiş. Herkes birbirine sarılmış. Çocuklar oyun oynamaya, büyükler şarkı söylemeye, yeniden tarlaları sürmeye başlamışlar. Yoksulluktan ve mutsuzluktan kurtulmuşlar.



Yayla Boztaş

DOĞAYI KULLANMA KILAVUZU

Sevgili çocuklar, yaşadığımız doğayı çok seven bir büyüğünüz olarak sizinle biraz dertleşmek istiyorum.

Bilirsiniz aldığımız bütün eşyaların içinde kullanım kılavuzu vardır. Okuyup inceleyerek ürünü bozmadan, en iyi verimle kullanmanın yollarını öğreniriz.

Doğayla birlikte ona zarar vermeden yaşamak için gerekli özeni göstermek de hiç zor değil. Aslında doğa bize kendisini doğru kullanmanın yollarını her gün, her saat, her dakika anlatır. Bu kadar anımsatmaya karşın yine de bazı insanlar onu acımasızca tüketir, kırar, döker ve yakarlar. Neden?



Tatillerde insanlar, deniz kenarına, ormanlara, ağaç altlarına koşarlar. Amaç ağacın gölgesinden, denizin mavisinden, serinliğinden yararlanmak, güzel bir doğada gün geçirmektir. Güzelliği bu kadar arayan, seven insanlar ne yazık ellerindeki çöpleri gezindikleri yerlere, çiçek saksılarına, oturdukları park kanepelerinin yanına atarlar.

Hepinizin zaman zaman böyle görünümle karşılaşmış olduğunuzu biliyorum. Üstelik şaşkınlığınız hemen yakınlarındaki boş çöp kutularını görünce daha da artacaktır.

Birçok insan denize, manzaraya karşı çekirdek çitlemeyi çok sever. Bu yanlış bir davranış değil. Siz de biliyorsunuz ki yanlış olan kabukların yerlere atılmasıdır.

Yeşil çimenlerde, kumların üzerinde midye dolmalarının boş kabuklarını görünce gözlerinize inanamayacağınızı biliyorum. Tıpkı sahilde yağlanmış insanlara benziyorlar değil mi?

Islak mendil iyi bir buluştur. Acaba

“Kullandıktan sonra yere atmayınız,” yazmadığı için mi yerlere atılıyor. Sokaklar, çiçek saksılarının içi, kumlar, bu atıklarla dolu. Otlara, dikenlere, çalılara takılıp sallananlar, o bitkilerin “Bizi kurtarın” diye astığı beyaz bayraklara benzerler. “Düşman değiliz, barış barış!” Yani doğa savaş istemiyor, barış ve sevgi istiyor o kadar...

Çocuk parklarında da yanlış yapan büyüklerini örnek alan bazı çocukların, boş içecek kutularını, mısır koçanlarını, cam



şişeleri kırıp yere attığını gördüğünüzde ne kadar şaşıracağınızı, zarar görecektir diğer canlıları düşünerek üzüleceğinizi de biliyorum.

Her yer, poşet ve pet şişelerle dolu. Ellerinden gelse bu atıklar “İnsanlar giremez!” Ya da Pet Şişe Tatil Sitesi’ne hoş geldiniz,” diye ilan asacaklar önlerine. Rüzgâr poşetleri öfkeyle uçuruyor. Oysa siz rüzgârın kuru yaprakları istekle uçurup kelebeklerle yarışmasını isterdiniz değil mi?

Evlerimizde biriken poşetleri pazar alışverişlerinde kullansak çevredeki plastik dolaşımı azalır. Esnaf için de ekonomi olur. Bunu yapmak için yalnızca biraz duyarlı olmak yeterli. Sanırım siz sevgili çocuklara bu konuda büyüklerinize örnek olmak düşünüyor. Çünkü bu dünya sizin. Biz yetişkinler sizin dünyanızı kirletiyoruz, lütfen bize kızın...

Piknik için gelen insanların dönerken çöplerini bırakmaları da çok üzücü. Geride kalan çöpler bile gidenlerin arkasından eleştirerek bakıyor. Keşke “Hey bizi bırakıp nereye gidiyorsunuz?” diye bağırabilseler.

Sular, denizler, ağaçlar, canlılar kısaca bütün doğa bize emanettir. Bırakacağımız bu miras asırlardır bize birilerinden kalıyor, hiç düşünmeden kullanıyoruz. Yarın iyice tükettiğimiz, hırpaladığımız bu doğa için çok üzüleceğiz. O zaman iş işten geçmeden bir şeyler yapmalıyız.

Sizi mutsuz etmek için söylemiyorum bunları. Yaşadığınız doğanın böyle bozulup hırpalanmasına izin vermeyeceğinizi biliyorum, içim rahat...Yalnızca sizinle biraz dertleşmek istedim.

Balonları Sen Doldur

Resimleyen: Hasan Karaca

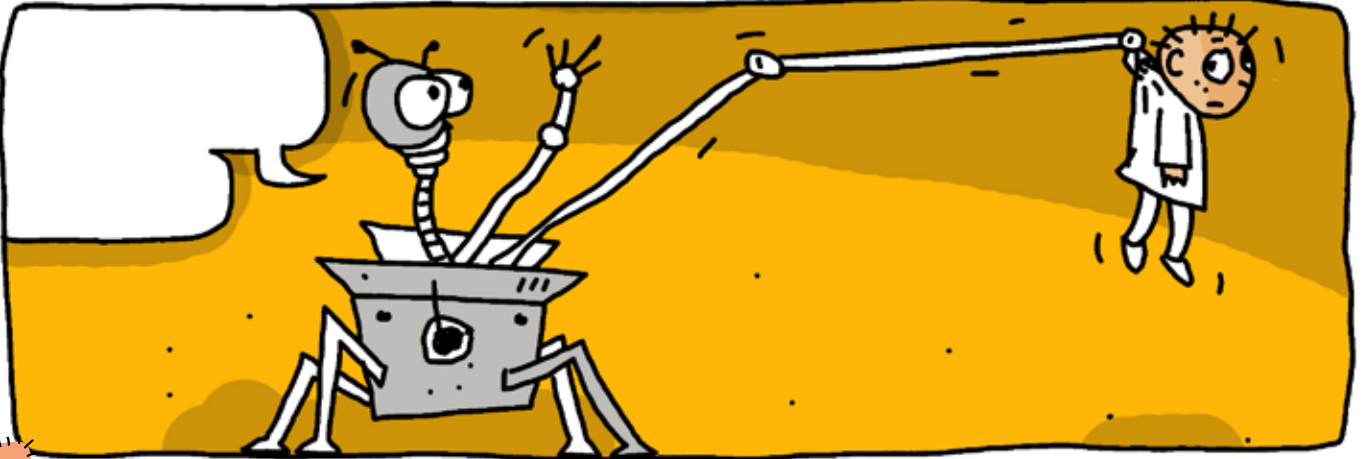
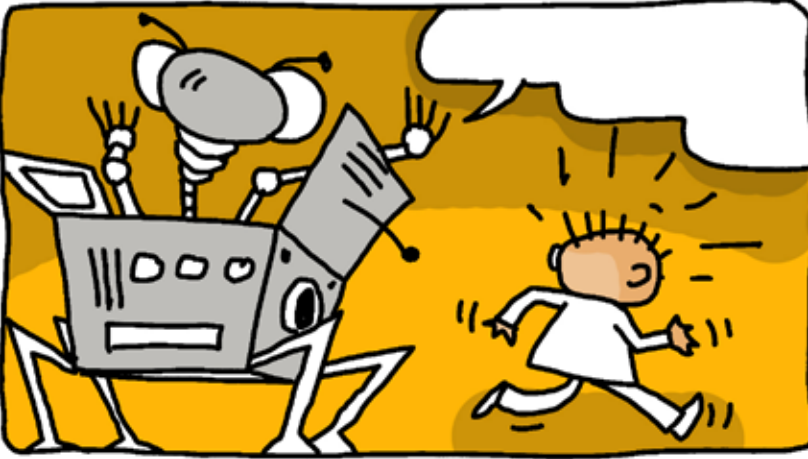
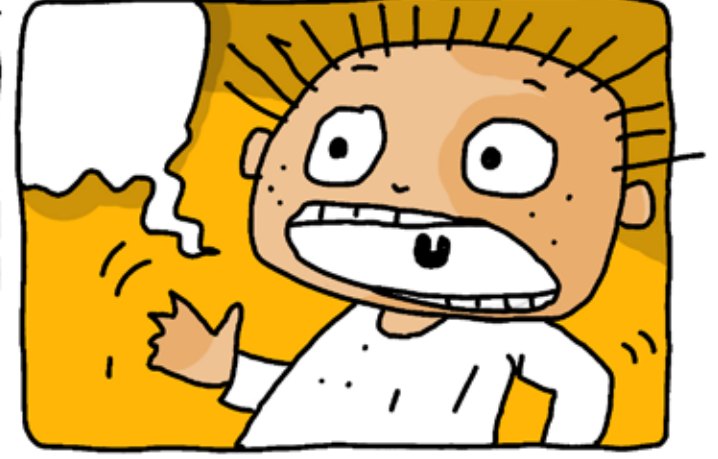
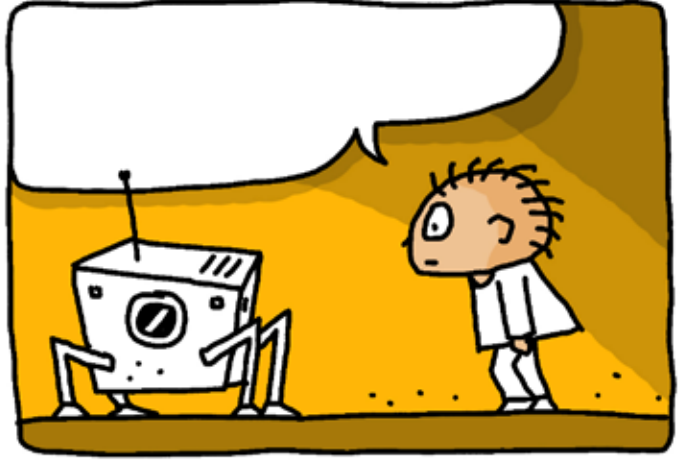
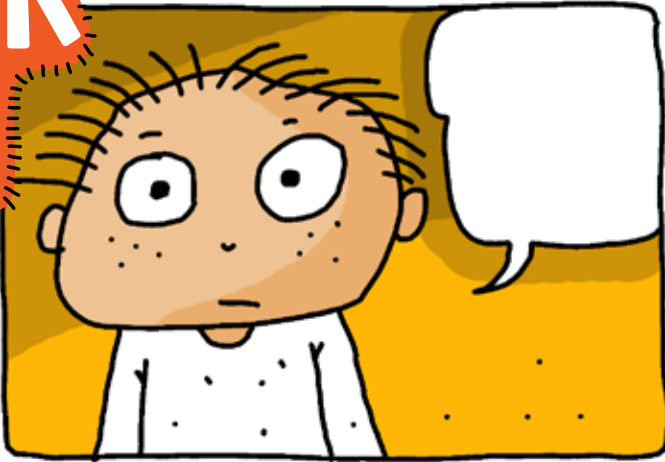

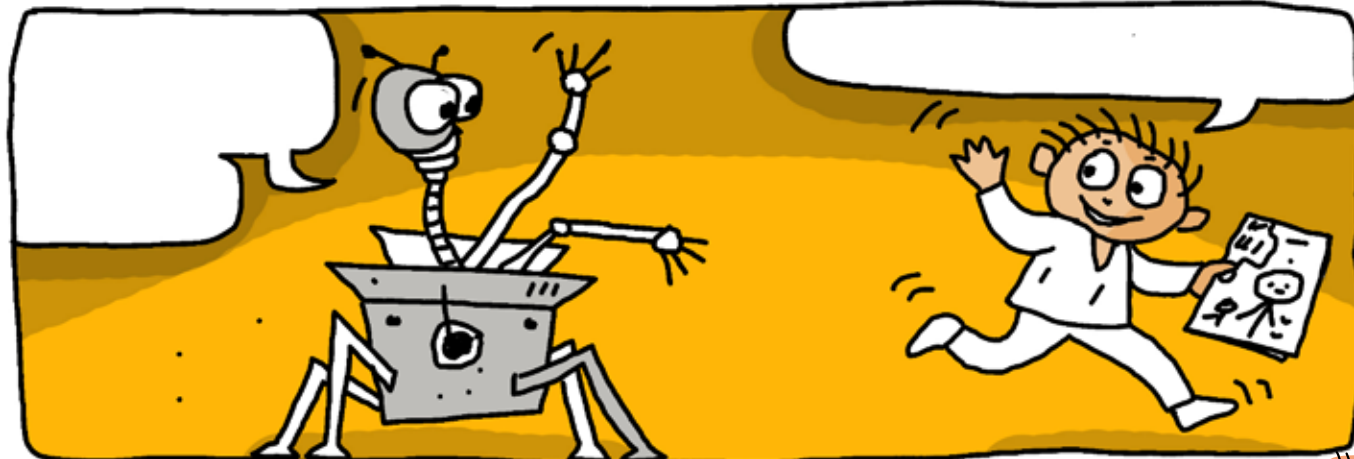
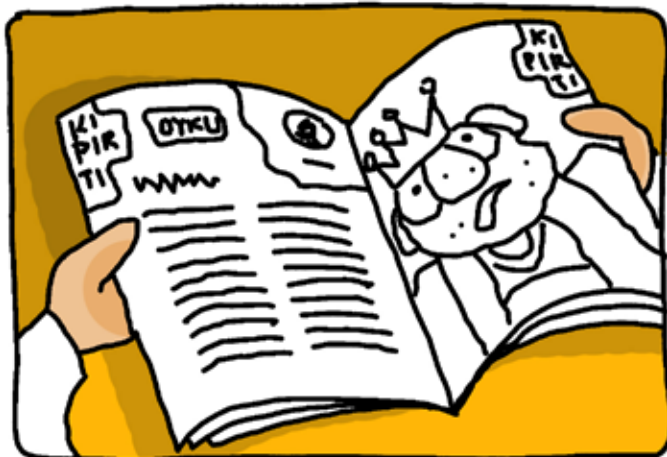
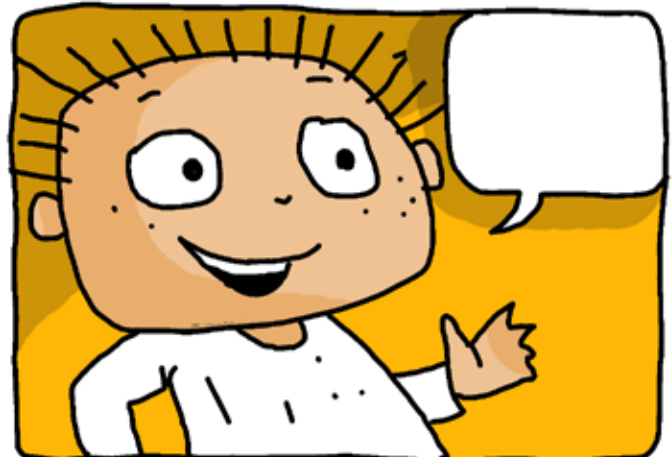
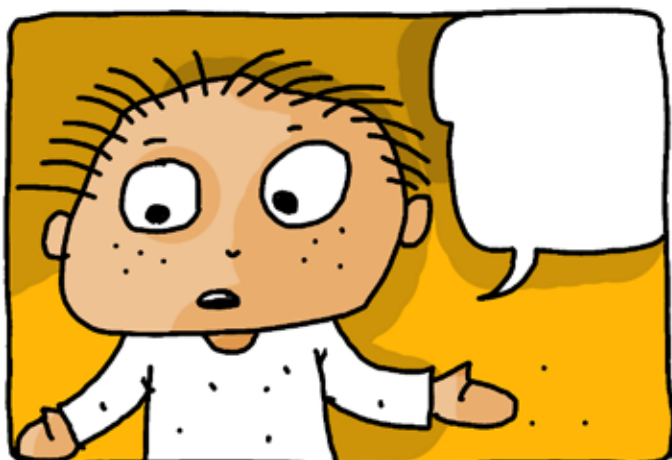
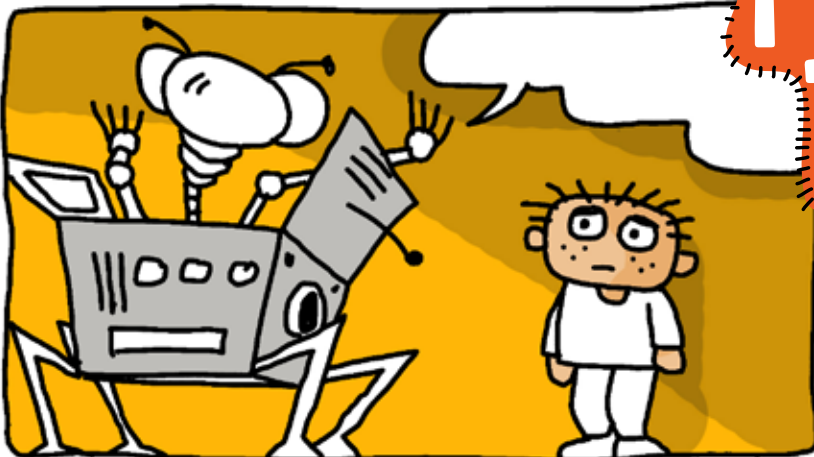



Ayfer Demirtaş

TUMBO İLE ZAKKUM



Fırtınaya dayanıklı
Binlerce yıl yaşardı
Yine de bizim Tumbo
Çölde bir başınaydı.
Dalları eğri büğrü diye
Kimse ciddiye almazdı
Bir gün rüyaya yattı
Karşısında zakkum vardı.

“Üzülme” dedi ona
Güzel olmak mühim mi?
Benim çiçeklerim rengârenk
Ama fayda verir mi?
“Zıkkım” çiçeği de derler bana
Dallarım zehirliymiş
Benim tabiatım böyle
Kime zarar verdim ki?

Doğrusu çok yalnızım
Çöllerde bir başımayım
Biraz çirkinim ama
Hayvanlara yuva sağlarım.
Yılanlar, kertenkeleler
Dallarımda eğlenirler
Gece kum fırtınasında
Hepsi benim korumamda

Gördün mü bak ne güzel
Bu şekilde düşünmek
İkimiz de eşsiziz
Evrende, sonsuza dek!



Nalan Yılmaz

Deyimler Bulmacası

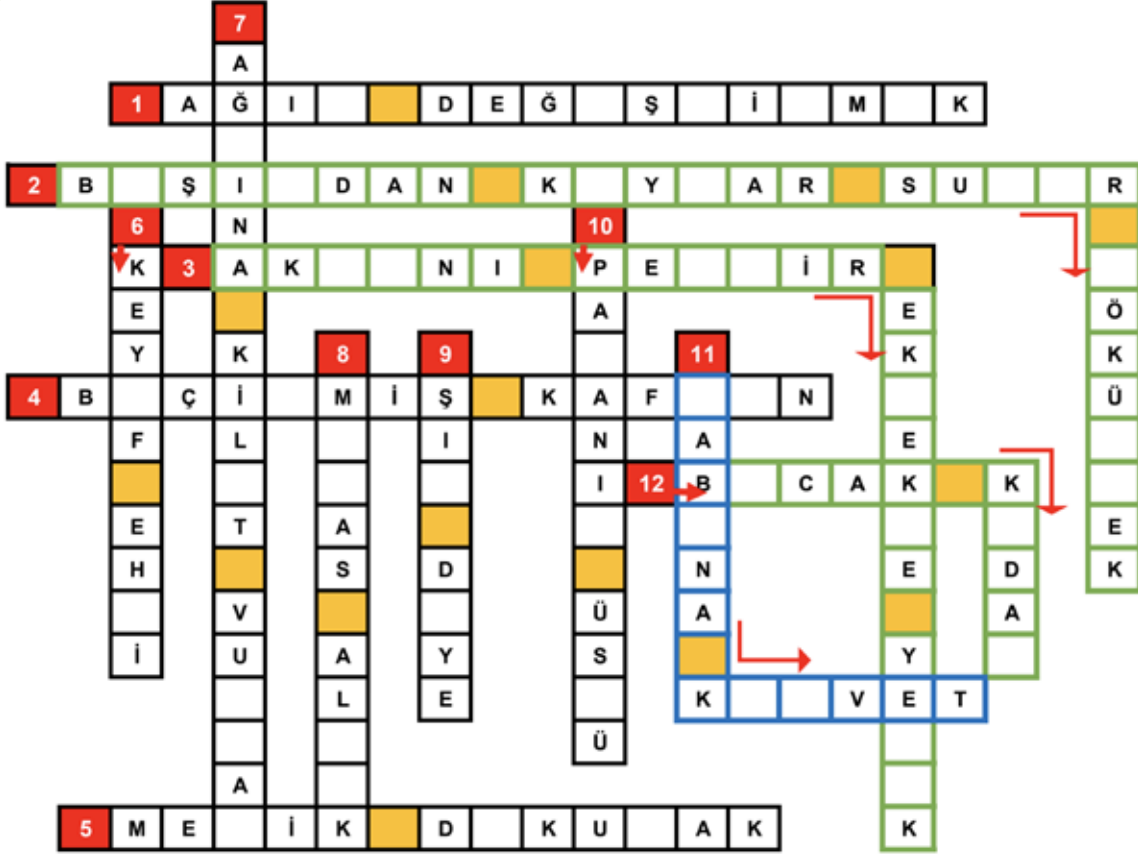

- 1- Daha önce söylediğinin tersini söylemeye başlamak
- 2- Üzücü, utandırıcı bir olay, durum karşısında büyük bir sıkıntı duymak; vücudunu sıcak bir ter basmak
- 3- Akılsızca, şaşkınca, delice işler yapmak.
- 4- Bir işe, kimseye en uygun, en elverişli olan.
- 5- İki yer arasında durmadan gidip gelmek.
- 6- Rahatına düşkün kimse, zevkinden bol bol yararlanan.
- 7- Hiç konuşmamak, kimseye bir şey anlatmamak, sır saklamak.
- 8- (Sevgi gösterisi olarak) birinin yanağını orta parmakla işaret parmağı arasına alarak hafifçe sıkıp bırakmak.
- 9- Birdenbire, o anda, hemen.
- 10- Satın alınan bir şey için verilen büyük değerde paranın, malın tutarından sonraki bölümü, geri kalanı.
- 11- "Taşıt yok, yürümek gerekiyor" anlamında söylenir.
- 12- (Çocuk için) henüz erişkin yaşa gelmemiş, çok küçük, küçücük, ufacak.



Sülbiye Yıldırım

ALFABE NEDİR?

Seslerin tanımlanarak yazıya dökülmesine harf denir. Herhangi bir dilde kullanılan bütün harflerin toplandığı yere de alfabe denir. Alfabede bulunan harfler ve noktalama işaretleri yazılı iletişim araçlarıdır. Türkçe’de bulunan yirmi dokuz harf, hemen her dilin alfabesinde bulunan temel harflerdendir. Bazı dillerin alfabesinde bu temel harflerin yanında, başka seslere karşılık gelen x, q, w gibi harfler de bulunur.



Yazıyı Sümerler M.Ö. 3300 yılında icat etmişlerdir. Sümer çivi yazısından sonra icat edilen Mısır hiyeroglif yazısı da erken dönem yazı sistemlerindedir. Her iki, ilk dönem yazı biçimleri, kelimeleri tanımlayan şekillerden

oluştugu için kullanışsızdı. Öğrenilmesi çok zaman alıyordu. Halkın öğrenip kullanması mümkün olmamıştı. Bu yüzden halk arasında okuma yazma oranı çok düşüktü. Mısır’da da tıpkı Sümerlerde olduğu gibi, yazıcılar sınıfı diye nitelenen, meslekleri sadece yazmak ve okumak olan ayrıcalıklı bir sınıf oluşmuştu. Dilbilimciler bugünkü alfabelerin neredeyse tümünün dört bin yıl önce Mısırlıların köleleriyle iletişim kurabilmek için buldukları basitleştirilmiş hiyeroglif yazısından türediğine inanmaktadırlar.

İşlerinin çabuk yürütülmesini, emirlerinin daha kısa sürede anlaşılıp yerine getirilmesini isteyen firavun ve çevresindekiler, ilk alfabenin oluşturulmasını sağlamışlardır. Halkın kolay okuması için yaratılmış alfabeyle oluşturulan Demotik yazı dili ortaya çıkmıştır. Demotik yazı hiyeroglif yazısının basitleştirilmiş şeklidir. Demotik dilin alfabesi bugün kullandığımız alfabe sistemine çok yakındı. Bu yenilikle birlikte hiyeroglif yazı sistemindeki karakter sayısı birkaç binden, birkaç düzineye kadar inerek, daha kolay öğrenilip kullanılabilir hale gelmiştir. Bu alfabe son derece başarılı olmuş, yazmayı ve okumayı yaygınlaştırmıştı. Böyle olunca karmaşık hiyeroglif yazı dili sonunda unutulmuş, yerini demotik yazı dili almıştı. Mısırlı köleler ana yurtlarına

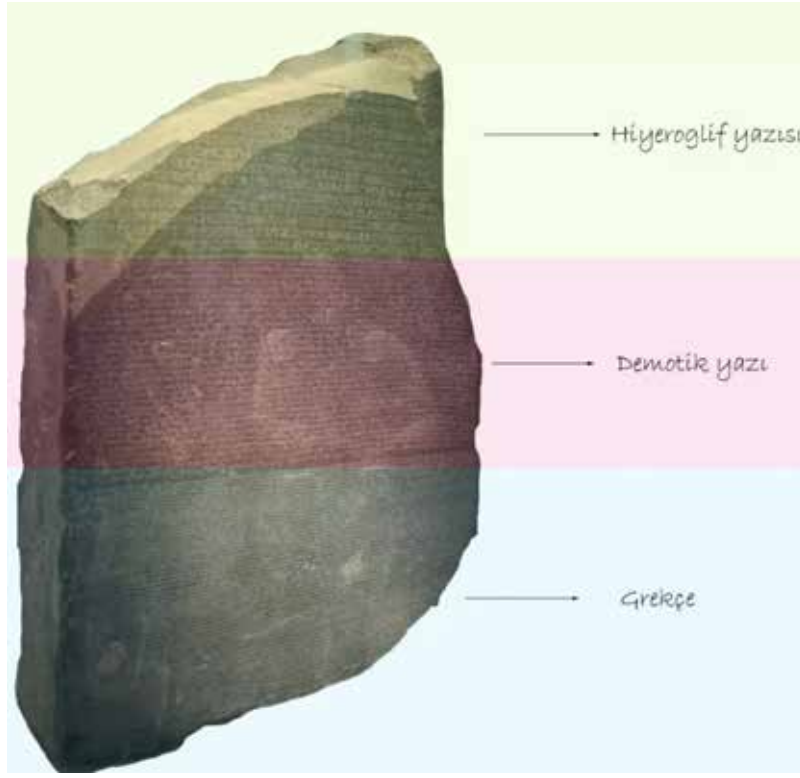

geri döndüklerinde yeni yazı sistemini de beraberlerinde götürmüşlerdir.

Bilim insanları demotik yazı dilinin karakterlerini 1799 yılında Rosetta Taşı'nın keşfiyle çözdüler. Rosetta Taşı, önemli üç Mısır tapınağına göndermek amacıyla, M.Ö. 200'lü yıllarda yapılmış bir antlaşmanın üç dilde, taşta kazınarak yazıldığı resmi belgedir. Üzerine, on dört satır Demotik, otuz iki satır Hiyeroglif ve elli üç antik Yunanca dilinden yazı kazılmıştır. Böylece Mısır halkı ve Mısır asilleri, Yunanlar antlaşmayı rahatlıkla okuyabilmişlerdir. Bu taştan yola çıkarak her üç dilin alfabesinin çözülmesi, başka uygarlıkların da yazıyla buluşmasını kolaylaştırmıştır.

Alfabe Yakındoğu'da yayılarak İbranice ve Arapça da dâhil olmak üzere pek çok yazı sisteminin temeli olmuştur. Denizyolu ticaretiyle uğraşan bir antik çağ uygarlığı olan Fenikeliler, alfabeyi Akdeniz kıyısı boyunca karşılaştıkları kabilelere yaymışlardır. Yunan ve Roma alfabeleri de antik Fenike yazısına dayanmaktadır. Bugün İngilizce de dâhil çoğu Batı dilinde Roma alfabesi kullanılmaktadır.

Yazmak insanın kültürel evrimine büyük katkıları olan bir edimdir. Yazıyı etkili kullanan uygarlıklar büyük gelişmeler göstermişlerdir çünkü yazmak düşünceleri ve bilgileri kalıcı kılar. Kültür aktarımının tam ve doğru olmasını sağlar. Araştırmacıların araştırma sonuçlarının daha ileri aşamaya taşınması yazı sayesinde olur. Aynı konu üzerinde çalışan insanların konuyu zenginleştirmesine yardımcı olur. Hafızada kalan söz, aktarırken kişiye göre değişime uğrar ama yazı aktarımı korur, değişmesini engeller. Yazının icadı tarih biliminin oluşumunu da sağlamıştır.

Alfabenin kolaylaştırdığı okuma ve yazma eylemi yaygınlaştıkça, insanlığın kültürel gelişimine de büyük katkı sağlamıştır. El yazımı yerini matbaanın icadına bıraktığında ise kitap basımı kolaylaştığından kitaplar hem ucuzlamış hem de çoğalmıştır. Çoğalan kitaplar sayesinde okumak eylemi insan ve toplum yapısında olumlu, büyük değişiklikler yapmıştır.



Vicdan Efe

OLTANIN UCUNDAKİ

“Anne...”

“Efendim Elif?”

“Oltayla yalnızca balık mı tutulur?”

“Bildiğim kadarıyla evet!”

“Bu resimdeki kız olta atmış ama deniz yok!”

“Başka bir şey yakalamaya çalışıyordur belki?”

“Büyükçe bir kayanın ucuna oturup boşluğa oltasını sallamış. Ne yakalamayı umuyor acaba?”

Elif, öğretmeninin sınıfta dağıttığı bir resme bakarak düşüncelerini yazacaktı. İlk kez sınıfça böyle bir çalışma yapacaklardı. Eline kalemi alıp defterini açtı. Dolunaylı gece onu bekliyor, hatta çağırıyordu. Mavi yeşil huzmeler süzülen resmin içine daldı. Ucu görünmez bir yolculuğa çıktı. Kayanın tepesinde, uçsuz bucaksız boşlukta oltasıyla bekleyen kendisiydi şimdi.

Dolunayın renkli aydınlığında, sınırsız gecenin içinde farklı bir özgürlükle doldu içi. Geçen hafta, sınıfa yeni gelen arkadaşı Can'ı düşündü.

“Öğretmenim, rüyamda Aykız'ı görüyorum. Her gece beni, attığı oltayla kendisine çekiyor. Gökyüzünde, en tepeden seyrediyoruz her şeyi,” demişti.

Bütün sınıf gülmüş, Elif ciddiyetle dinlemişti. Yeni arkadaşını anlamaya çalışmış hatta onun gördüğü düşte olmak istemişti. “Aykız” dediği, şimdiki resimde olan dolunaydı herhâlde. “Ay Dede”yi, “Aykız” yapmıştı Can.

Birdenbire dünyanın tepesinde buldu

kendini. İnsanlar karınca gibi hem kalabalık hem de küçük... Binalar, arabalar... Ne kadar çoktular. Evlerinde uyuyanlar, sokaklarda yatanlar... Akşam kapanan dükkânların kapı önlerine bıraktığı çöpleri temizleyenler... Can'la yan yanaydılar.

Şimdi burada olmasaydı o da yatağında mışıl mışıl uyuyacaktı. Başkalarından habersiz, yalnızca kendi ödevleri, sorunlarıyla baş başa...

“Aaa, oradaki çocuğu görüyor musun, şu köşe başındaki!”

Arkadaşı Can, “Görüyorum, her gece aynı yerde yatıyor. Gündüzleri çiçek satıyor,” dedi.

Elif, sokaklarda yatan çocukları ilk kez görüyordu.

“Onların anneleri babaları yok mu?” diye sordu.

“Kiminin var, kiminin yok.”

“Keşke yanımıza gelseler.”

“Kim bilir,” dedi Can. “Belki rüyalarında bizi görüyordur onlar da.”

“Oltaları da var mıdır?”

“Umut yakalamak için mi?”

Elif şaşırdı.

Oltayla, balıktan başka ne yakalanacağını annesine sorduğunda “umut” olabileceği geçmişti aklından. Peki Can, Elif'in bu düşüncesini nereden bilebilirdi? Ah, tabii ya! Öğretmen aynı resmi bütün sınıfa dağıtmıştı. Demek ki Can da ödevi üzerine kafa yormuştu.

“Umut ne işe yarar sence?”

“Bulduğun kötü duruma razı olmamaktır. Kurtulmanın, daha iyiyi hayal etmenin duygusu!”

“Anladım... Kayanın tepesindeki kız... Elinde oltayla... Can arkadaşım, bir şey daha sorsam. Bu kadar çok şeyi nereden biliyorsun?”

“Çok kitap okuyorum. Başkalarının yaşamına girip öğreniyorum. Hatta o hayatları kendim yaşamış gibi hissediyorum.”

“O, sokaktaki çiçekçi çocuk?”

“Her gece bakıyorum, nasıl yardım edeceğimi düşünüyorum. Bir gün yanına gidecek kadar güçlü olacağımı hayal ediyorum.”

“Birlikte daha güçlüyüz artık. Ben de gelirim.”

Can’la Elif, oltalarındaki umutları, sokakta yatan çocuğun başucuna bırakıverdiler.

En heyecanlı yerinde öykü yarım kaldı, ne olacak şimdi? Çocuk uyanınca “umutla” ne yapacak acaba?

Haydi, sen de salla oltanı. Boşluğa, toprağa, suya, ormana ya da yaşadığın hayata... Canın nereye istiyorsa.

Umut yakalanabilir mi? Peki sence başka neler takılabilir bir oltaya?

Elif’in yerinde olsaydın ne yakalamak isterdin?



Gulnaz Caglayan

ESKIDEN VELESPIT, SIMDI BISIKLET, PEKI YA SONRA?

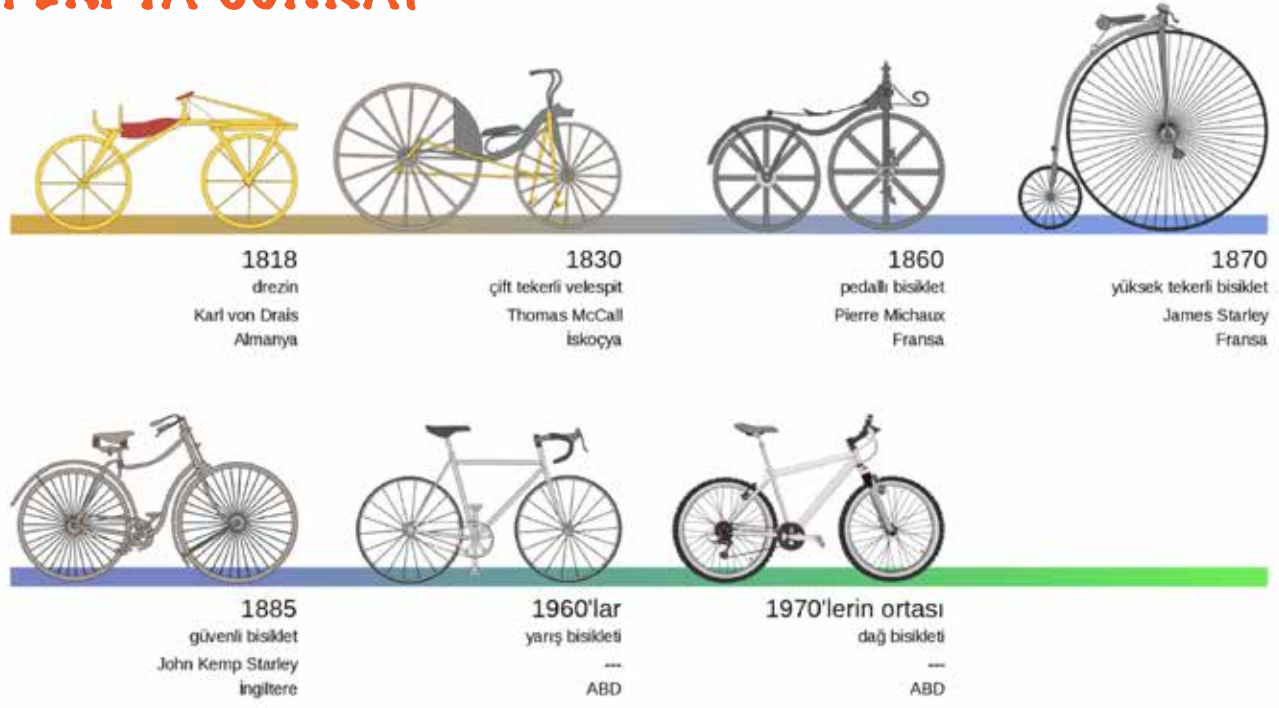

Sen de öğrenirken birçok kez düşenlerden misin? Merak etme yalnız değilsin; bu beceri düşmeden kazanılmıyor. Eski adıyla velespit günümüzün bisikleti ilk ne zaman ve hangi amaçla bulunmuştur dersin?

Günümüzdeki bisiklete en yakın örnek 1790'lı yıllarda Fransız Comte de Sivrac tarafından iki tekerlekli üretilen "celeripede" adlı bir bisikletti. Bu bisikletin gidonu ve selesi yoktu, binen kişinin vücudunu sağa sola eğmesiyle bisikletin yönü değiştirilebiliyordu.

1817 yılında aynı bisiklet yapısına gidon ve sele ekleyen Alman Baron Karl Von tasarımına "draisienne" adını verdi. Koşu makinesi olarak da bilinen yirmi iki kilogram olan ahşap bisikletin freni, demir tekerlekleri vardı. Pedallı olmadığı



Comte de Sivrac tarafından tasarlanan bisiklet



Baron Karl Von tarafından tasarlanan bisiklet

için binen kişinin itme gücü ile hareket ediyordu. Bu bisikleti kullanmak epey zor ve yorucuydu. 1839 yılında İskoç Kirkpatrick MacMillan, bisikletin ahşap göbeğine demir çubuklarla pedalları ekledi. Bu şekilde kullanılan bisiklet daha işlevsel hale gelmeye başladı.



Kirkpatrick MacMillan tarafından tasarlanan bisiklet

1860'lı yıllarda Fransız Pierre Michaux, oğlu ile birlikte geliştirdikleri ve "velocipede" olarak adlandırılan bisiklette pedalları ön tekerleğe sabitledi. Fransızcadan "tez ayak" olarak çevrilen velespiti kullananlar hızlı bir şekilde yol alabiliyordu. Demir gövdesi ve tekerlekleri engebeli yerlerden geçerken kullanıcıları çok rahatsız ediyordu. Bu yüzden bu bisiklet "kemik titreten" olarak anılıyordu.

1868 yılında Traffault adında bir Fransız, tekerlekleri kauçuktan yapılmış lastik ile kapladı. Böylelikle engebeli alanlarda yaşanan rahatsızlıklar ortadan kalkmış oldu.



Velespit süreci içerisinde farklılaşmaya başladı. Ön tekerleğin daha büyütülmesi ile popülerliği arttı. Ancak binilmesi ve kullanılması daha zor bir hal aldı. Tekerleğin büyük olması denge kurmada problemler yaşanmasına neden oldu. Bu nedenle adı da "kemikkıran" olarak bilindi. Kısa bir süre sonra ilgi azalmaya başladı.

1885 yılında İngiliz John Kemp Starley günümüzdeki kullanılan eşit büyüklükte tekerleklere sahip bisikleti icat etti. Tekerleklerin



Pierre Michaux'un oğlu Earnest Michaux "velocipede" üzerinde

eşit büyüklükte olması güvenlik açısından olumlu bir gelişmeydi, velespite göre çok daha rahat ve hızlıydı.

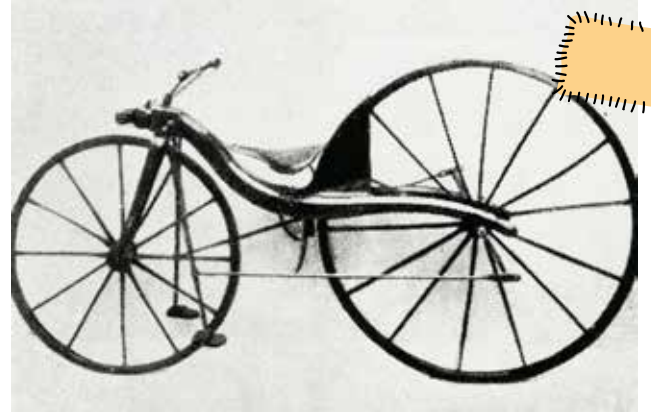

John Kemp Starley tarafından tasarlanan ve modern bisikletlerin öncüsü sayılan bisiklet

1880'lerin sonuna gelindiğinde bisikletler gelişmiş vites sistemleri ve havayla şişirilen lastik tekerleklerle daha konforlu ve güvenli hale geldi.

Günümüzde ise katlanan bisikletler, elektrikli bisikletler, birçok farklı yarış bisikletleri ve daha da bilmediğimiz farklı özellikte bisikletler mevcut. Sence gelecekte daha farklı ne olabilir? On sekizinci yüzyıldan bu yana gelişim gösteren bisiklet sence gelecekte nasıl bir hal alacak? Sen ne hayal ediyorsun?

Bir sonraki sayıya kadar ARAŞTIRMACA'da kalın =))

R. Başak
Fındıkçioğlu

Osman Torun



Doğada Çiçek Açan Plastikler

Üniversite öğrencisi Emir Belli, ispanak atıklarından doğada hızlıca çözünebilir plastik kaşık ve kapak üretti. Bu plastikler aynı zamanda içerisine yerleştirilen tohumlar sayesinde yeşererek bitkiye dönüşebiliyor.

Kazakistan Ulusal Tarım Araştırma Üniversitesi Kimya Mühendisliği Bölümü öğrencisi Emir Belli tarafından geliştirilen projede; ispanak atıkları değerlendiriliyor. Elde edilen polimerlerle iki hafta içerisinde doğada çözünen plastik kaşık ve kahve kapakları üretiliyor. Proje için iki buçuk yılda iki yüzden fazla deneme yapılmış ve başarılı sonuçlara ulaşılmış. Bu projede üretilen plastikler, doğaya bırakıldığında içerisinde yer alan papatya, gül, meyve ve sebze tohumları sayesinde çeşitli bitkilere dönüşüyor.

Plastik tüketimin çevreye verdiği zararlar konusunda farkındalık geliştirmeye çalışan Belli; "Ülkemizde tonlarca plastik çöpe atılıyor ve bunların doğada çözünebilmesi çok uzun zaman alıyor. Doğa dostu, dönüşebilir ürünlere ihtiyaç var. Projede üretilen plastik kaşık ve kahve kapaklarını geçen yıl Antalya'daki yangınlarda yok olan ormanlık alanlara gömeceğini" söyledi.

Antik Kentlere Robot Güvenlik Görevlisi



Spot adlı dört ayaklı bir robot, İtalya'daki ünlü Pompei Antik Kenti kalıntılarının güvenliğini sağlıyor.

Pompei Antik Kenti son yıllarda hazine avcıları ve tarihi eser kaçakçıları tarafından yapılan izinsiz kazılarla gündeme geliyor. İtalyanın dünyaca ünlü antik kentinin altında açılan tüneller, ziyaretçiler açısından risk oluşturuyor. Kalıntılarda güvenlik sağlamada hizmet vermeye başlayan robotlar tam da bu noktada devreye giriyor.

Boston Dynamics firması tarafından geliştirilen köpek benzeri bir robot olan Spot, gece boyunca devriye geziyor. Üstelik güvenlik risklerini tespit edip, kentin altındaki kaçak tünelleri de ortaya çıkarıyor. Spot; sahip olduğu yapay zekâ, akıllı kamera ve ışık yeteneklerini kullanarak tünellerin dar boşluklarına kadar ulaşıp araştırma ve görüntüleme yapabiliyor. Kentin yüzeyinde dikkatli bir şekilde yürüyebilen ve merdivenleri tırmanabilen Spot, antik kentin tamamının 3D taramalarını yapabilen uçan bir lazer tarayıcıyla da donatılmış. Yakın gelecekte tarihi alanların korunmasında robot kullanımının yaygınlaşacağı belirtiliyor.

Sen de kendi haberini hazırlayıp sosyal medya hesabında @kipirticocuk etiketiyle paylaşabilirsin. Haberini hazırlarken 3,4,5 ve 6. sayılarımızda yayınladığımız "Haber Hazırlamaca" rehberine bir bak istersen.



Burçak Temel

Oynamaca

UZAKTAN OYUNLAR

Herkese merhaba,
Küçüklüğümden beri oyun oynamayı çok sevmişimdir. Hâlâ da oynuyorum. Çeşit çeşit oyun şekli var. Bu bölümde uzaktan oynanacak oyunları seçmeye çalıştım. Bol keyifli oyunlar..

DEDİĞİMİ YAP, YAPTIĞIMI YAPMA!

Tüm oyuncular büyük bir çember yapar. Amaç herkesin birbirini rahatça görmesidir. Bir gönüllü ebe seçilir. Diğer tüm oyuncular ebe ile göz temasını kesmeden oyun oynayacaktır. Bu oyunda ebe sözlediklerini yapıp, yaptıklarını yapmamak gerekiyor. Ebe oyuna başlar. Ebe'nin amacı oyuncuları kandırmaktır. Ebe hareket ederken hareketinden başka bir şey söyler. Diğer oyuncular ebe ile göz temasını kaybetmeden söylediklerini yapmaya çalışır. Ebe'nin yaptığı davranışı yapanlar yanar. Örneğin ebe; tek ayakta olduğu yerde sekerken, "kafana dokun" derse, diğer oyuncular sadece kafasına dokunmalıdır. Seken oyuncu yanar. Hiç yanlış yapmayan son oyuncuya kadar ebe herkesi kandırmaya devam eder. Son kalan oyuncu, konsantrasyonundan dolayı alkışlanır ve yeni ebe o olur.

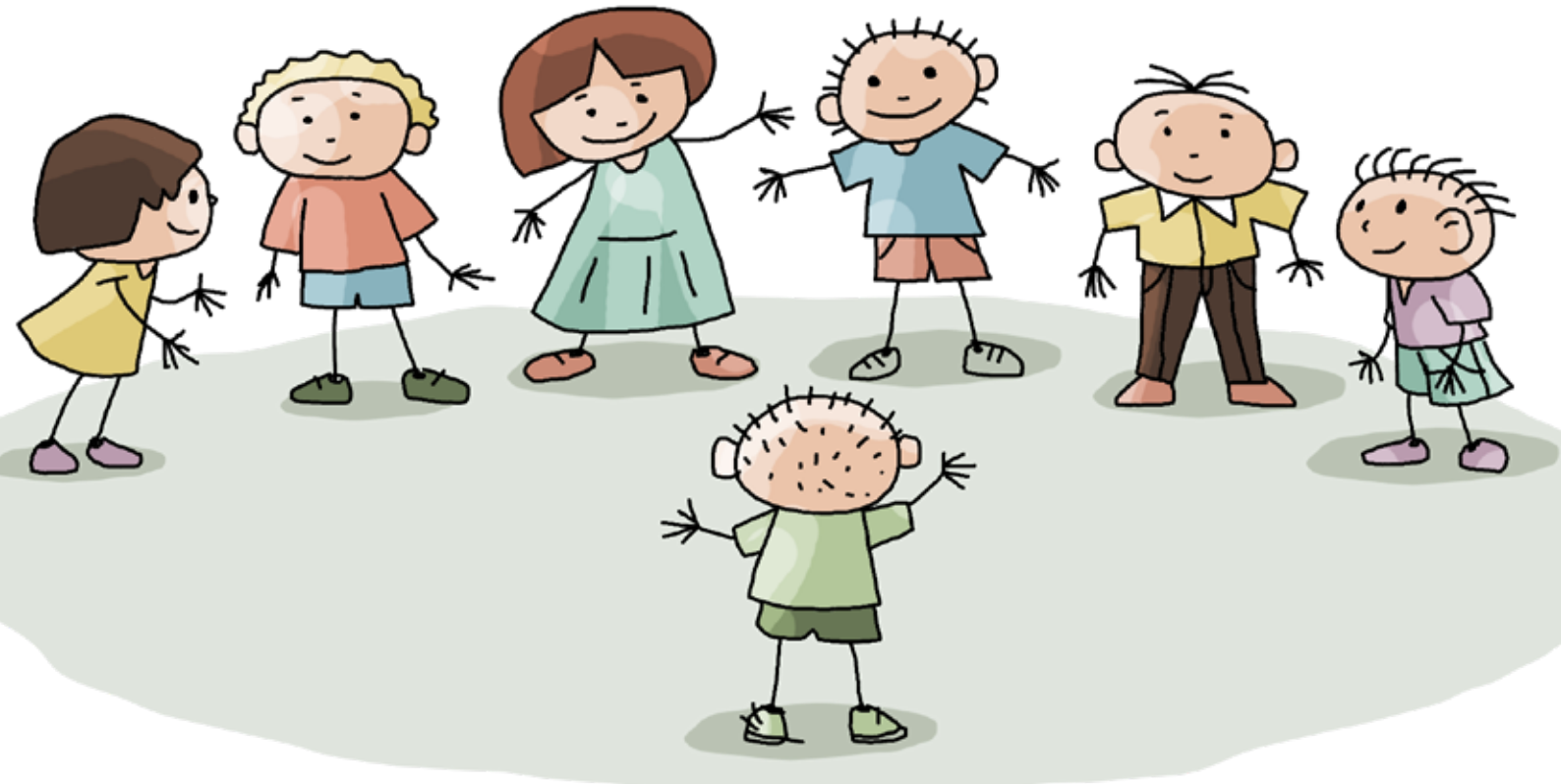

KI PIR TI

Şimdi sosyal medya da kıpır kıpır...

KIPIRTI Çocuk sosyal medyayı da kıpırdattı. Bizi sosyal medya hesaplarımızdan takip edebilir, dergimizdeki etkinlikleri paylaşabilir, bir sonraki sayımız için içerik üretebilirsiniz. YouTube kanalımızdan dergi içeriğindeki konularla ilgili videoları izleyebilir, öyküleri sesli dinleyebilirsiniz.

Bizi takip edin, kıpır kıpır yaşayın...



www.eksi18edebiyat.org

www.kipirticocuk.com

kipirticocuk@gmail.com



Kıpirticocuk



kipirticocuk



Kıpirticocuk